

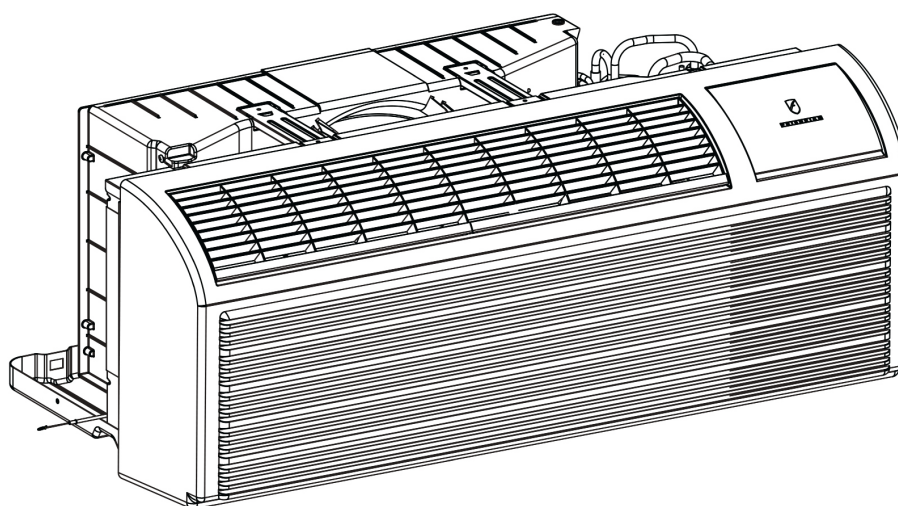

# FRIEDRICH

## Climatiseurs et thermopompes monoblocs ZoneAire Select<sup>MD</sup> R-32 Series



**Modèles à châssis standard (réfrigérant R-32)**

***Chauffage électrique***

**PZE07K3SC, PZE09K3SC, PZE12K3SC,  
PZE15K5SC PZE09R3SC, PZE12R3SC**

***Thermopompe + chauffage électrique***

**PZH07K2SC, PZH07K3SC, PZH09K3SC,  
PZH12K3SC, PZH12K5SC, PZH15K3SC,  
PZH15K5SC, PZH09R3SC, PZH12R3SC**



---

# Table des matières

Félicitations! .....	4
Instructions .....	4
Précautions à prendre avec le réfrigérant R32 .....	7
Spécifications .....	12
Liste de vérification de l'installation .....	12
Recommandations d'installation de l'appareil monobloc .....	13
Installation de la gaine murale (PDXWSEZ/PDXWSA) .....	14
Autres options d'installation murale .....	15
Installation de la gaine murale large (PDXWSEXT) .....	17
Instructions d'installation du bac d'égouttement PXDR10 (en option pour construction neuve) .....	18
Instructions d'installation de la grille standard PXGA (en option pour construction neuve) .....	20
Préparation à l'installation du châssis .....	24
Installation du châssis .....	26
Configuration du système .....	29
Configuration des commandes électroniques .....	30
Fonctionnement des commandes électroniques .....	33
Installation du thermostat mural télécommandé .....	34
Branchement du thermostat télécommandé et commandes basse tension .....	34
Inspection finale et liste de contrôle de mise en service .....	36
Dépannage .....	37
Accessoires .....	39

# Félicitations!

Merci d'avoir choisi la marque Friedrich. Votre nouvel appareil Friedrich est conçu et fabriqué pour produire des années durant le niveau idéal de confort et d'humidité avec efficacité. Plusieurs améliorations lui ont été apportées pour garantir un fonctionnement silencieux, une circulation optimale d'air frais et sec, et pour réduire la consommation.

## Instructions

Faire installer et entretenir cet appareil uniquement par un technicien qualifié. Le professionnel doit avoir l'expérience suivante:

- Installation de chauffage électrique
- Ouverture des composants dotés d'un joint d'étanchéité
- Ouverture des parties ventilées
- Mise en service et dépannage
- Vérification de la commande électrique et du câblage
- Ouverture du circuit de réfrigérant et remplissage

### NOTE IMPORTANTE POUR LE PROPRIÉTAIRE

Ce manuel est destiné aux techniciens de CVCA qualifiés uniquement. Le fabricant n'assume aucune responsabilité pour les dommages matériels ou corporels résultant d'un entretien inapproprié ou d'une procédure effectuée par une personne non qualifiée.

### NOTE IMPORTANTE POUR LE TECHNICIEN

Avant de procéder à la maintenance, veuillez lire ce manuel et vous familiariser avec les procédures qui doivent être respectées à la lettre. Les précautions que ce manuel d'installation invite à prendre sont destinées à s'ajouter aux meilleures pratiques. Toutefois, si les meilleures pratiques contredisent ces précautions, veuillez vous en tenir aux précautions énoncées dans ce manuel.

### La sécurité des personnes est très importante.

Vous trouverez dans ce manuel et sur l'appareil plusieurs importantes directives de sécurité. Veuillez lire et respecter toutes les directives de sécurité.



Symbole d'avertissement.

Ce symbole avertit de dangers qui risquent de causer des blessures ou la mort, la vôtre ou celle des personnes à proximité. Ces avis de sécurité sont précédés du symbole d'avertissement et des mots AVERTISSEMENT ou ATTENTION. Voici leur signification:



Indique un danger qui, s'il n'est pas évité, risque d'endommager l'appareil, de causer des dommages matériels, des blessures graves ou la mort.



Indique un danger qui, s'il n'est pas évité, risque d'endommager l'appareil, de causer des dommages matériels ou des blessures.

Les directives de sécurité indiquent le danger potentiel, comment réduire le risque de blessure et les conséquences de ne pas respecter les instructions.



Indique le risque de dommages matériels si les instructions ne sont pas respectées.

#### AVERTISSEMENT

VÉRIFIER QUE LES BOUCHES D'AÉRATION NE SONT PAS OBSTRUÉES.

#### AVIS

L'ENTRETIEN DOIT SE FAIRE SELON LES DIRECTIVES DU FABRICANT

#### AVERTISSEMENT

ENTREPOSER L'APPAREIL DANS UNE PIÈCE SANS SOURCE D'INFLAMMATION CONTINUE (P. EX.: FLAMME NUE, VEILLEUSE DE CHAUFFAGE AU MAZOUT OU RADIATEUR ÉLECTRIQUE ALLUMÉ).

#### AVERTISSEMENT

ENTREPOSER OU UTILISER CET APPAREIL DANS UN LIEU BIEN VENTILÉ DONT LA SUPERFICIE CORRESPOND À CELLE SPÉCIFIÉE POUR GARANTIR UN BON FONCTIONNEMENT.

### AVIS

L'INSTALLATION AINSI QUE LES TRAVAUX D'ENTRETIEN ET DE RÉPARATION DOIVENT ÊTRE FAITS PAR UN TECHNICIEN QUALIFIÉ.

### AVIS

FAIRE DÉINSTALLER L'APPAREIL ET ÉLIMINER LES PRODUITS RÉGLEMENTÉS PAR UN TECHNICIEN QUALIFIÉ.

### AVIS

CET APPAREIL N'EST PAS DESTINÉ À ÊTRE UTILISÉ PAR DES PERSONNES (Y COMPRIS LES ENFANTS) AYANT DES CAPACITÉS PHYSIQUES, SENSORIELLES OU MENTALES RÉDUITES, OU MANQUANT D'EXPÉRIENCE ET DE CONNAISSANCES, À MOINS QU'ELLES NE SOIENT SURVEILLÉES OU N'AIENT REÇU DES INSTRUCTIONS CONCERNANT L'UTILISATION DE L'APPAREIL PAR UNE PERSONNE RESPONSABLE DE LEUR SÉCURITÉ.

### AVIS

NE JAMAIS LAISSER LES ENFANTS JOUER AVEC L'APPAREIL.

### AVIS

AFIN D'ÉVITER LES ACCIDENTS, SI LE CORDON D'ALIMENTATION EST ENDOMMAGÉ, LE FAIRE REMPLACER PAR LE FABRICANT, UN REPRÉSENTANT AUTORISÉ OU UN TECHNICIEN QUALIFIÉ.

### AVIS

INSTALLER L'APPAREIL SELON LES NORMES DE L'ÉDITION EN VIGUEUR DU CODE CANADIEN DE L'ÉLECTRICITÉ (CCE), PREMIÈRE PARTIE, CSA C22.1.

### AVIS

LA FLUCTUATION DE LA TENSION D'ALIMENTATION DOIT TOURNER AUTOUR DE 10% DE LA TENSION NOMINALE.

1. Faire installer l'appareil par un technicien certifié. Ne PAS faire installer par un amateur.
2. Avant d'installer l'appareil, vérifier que le système d'alimentation est doté d'un câble de mise à la terre. En l'absence de mise à la terre, l'installateur doit refuser de faire l'installation et expliquer les risques.
3. Pour éviter l'électrocution ou la mort, la prise ou la boîte de jonction de l'appareil (y compris les séries 277 V, 115 V, 208-230 V et les appareils branchés avec cordon DDCF) doit être connectée à un disjoncteur de fuite à la terre.
4. À l'installation, le branchement des fils doit suivre la règle selon laquelle la ligne zéro de l'appareil doit être connectée à la ligne zéro du système électrique, de même pour la ligne d'incendie, qu'il faut connecter à la ligne d'incendie du système électrique. Connexion inversée INTERDITE. Afin d'éviter les risques d'électrocution ou de décès, vérifier que le câble de mise à la terre est bien branché.
5. AVERTISSEMENT Risque d'incendie: contient un réfrigérant inflammable. Faire réparer uniquement par un technicien qualifié. Ne pas perforez les canalisations de réfrigérant. (WARNING-Risk of fire. Flammable refrigerant used. To be repaired only by trained service personnel. Do not puncture refrigerant tubing.)
6. AVERTISSEMENT: risque d'incendie. Éliminer dans les règles de l'art, selon les normes fédérales ou locales. Contient un réfrigérant inflammable. (WARNING-Risk of fire. Dispose of properly in accordance with federal or local regulations. Flammable refrigerant used.)
7. AVERTISSEMENT: risque d'incendie. Contient un réfrigérant inflammable. Consulter le manuel du réparateur/propriétaire avant de faire l'entretien de ce produit. Respecter toutes les consignes de sécurité. (WARNING-Risk of fire. Flammable refrigerant used. Consult repair manual/owner's guide before attempting to service this product. All safety precautions must be followed.)
8. AVERTISSEMENT: réfrigérant inflammable, risque d'incendie. Manipuler selon les instructions de la réglementation en vigueur. (WARNING-Risk of fire due to flammable refrigerant used. Follow handling instructions carefully in compliance with national regulations.)
9. DÉGAGEMENT min. entre l'appareil et une source d'inflammation: 1,18 po. (The minimum CLEARANCE from the appliance to combustible surfaces: 1.18")

## TRANSPORT D'UN APPAREIL REMPLI DE RÉFRIGÉANT INFLAMMABLE

Respecter la réglementation en vigueur sur le transport d'équipement contenant des gaz inflammables. Les normes limitant le nombre d'appareils à transporter/entreposer dans un même endroit, ou leur configuration, sont généralement dictées par la réglementation sur les transports.

# CE SYMBOLE INDIQUE UNE PRÉCAUTION DE SÉCURITÉ

 **AVERTISSEMENT**

LE FABRICANT NE SAURAIT ÊTRE TENU RESPONSABLE DES BLESSURES OU DOMMAGES MATÉRIELS RÉSULTANTS D'UN MAUVAIS ENTRETIEN OU DU NON- RESPECT DE LA PROCÉDURE. L'INSTALLATEUR OU LE RÉPARATEUR ASSUME L'ENTIÈRE RESPONSABILITÉ DES BLESSURES CORPORELLES OU DOMMAGES MATÉRIELS ENCOURUS. LA PLUPART DES ÉTATS EXIGENT UN PERMIS D'INSTALLATION OU D'ENTRETIEN D'ÉQUIPEMENT DE CHAUFFAGE, VENTILATION ET CONDITIONNEMENT DE L'AIR (CVCA).

 **AVERTISSEMENT**





HAUTE TENSION DÉBRANCHER L'ALIMENTATION AVANT DE FAIRE L'ENTRETIEN OU L'INSTALLATION DE CET APPAREIL. L'APPAREIL PEUT ÊTRE BRANCHÉ À PLUS D'UNE SOURCE D'ALIMENTATION. S'IL N'EST PAS COMPLÈTEMENT DÉBRANCHÉ, DES DOMMAGES MATÉRIELS, DES BLESSURES OU LA MORT POURRAIENT S'EN SUIVRE.

 **AVERTISSEMENT**

- SUIVRE LES PROCÉDURES DE DÉGIVRAGE OU DE NETTOYAGE DU FABRICANT; NE PAS UTILISER D'AUTRE MÉTHODE POUR ACCÉLÉRER LE DÉGIVRAGE. (DO NOT USE MEANS TO ACCELERATE THE DEFROSTING PROCESS OR TO CLEAN, OTHER THAN THE RECOMMENDED BY THE MANUFACTURER.)
- ENTREPOSER CET APPAREIL DANS UN LIEU EXEMPT DE TOUTE SOURCE D'INFLAMMATION CONTINUE (FLAMME NUE, CHAUFFAGE AU GAZ OU ÉLECTRIQUE.) (THE APPLIANCE SHALL BE STORED IN A ROOM WITHOUT CONTINUOUSLY OPERATING IGNITION SOURCE (EX.: OPEN FLAMES AN OPERATING GAS APPLIANCE OR AN OPERATING ELECTRIC HEATER.)
- NE PAS PERCER NI EXPOSER AU FEU (DO NOT PIERCE OR BURN)
- CERTAINS RÉFRIGÉRANTS NE CONTIENNENT PAS D'ADDITIF POUR DÉCELER LES FUITES À L'ODEUR. (BE AWARE THAT REFRIGERANT MAY NOT CONTAIN AN ODOUR.)

 **AVERTISSEMENT**

RISQUE D'INCENDIE, CONTIENT UN RÉFRIGÉRANT INFLAMMABLE. FAIRE RÉPARER UNIQUEMENT PAR UN TECHNICIEN QUALIFIÉ, ÉLIMINER DANS LES RÈGLES DE L'ART, SELON LES NORMES FÉDÉRALES OU LOCALES.

 <b>A2L</b>	<b>AVERTISSEMENT</b>	CE SYMBOLE INDIQUE QUE L'APPAREIL CONTIENT UN RÉFRIGÉRANT INFLAMMABLE. EN CAS DE FUITE, SI LE RÉFRIGÉRANT EST EXPOSÉ À UNE SOURCE EXTERNE D'INFLAMMATION, UN INCENDIE RISQUE DE SE DÉCLARER.
	<b>ATTENTION</b>	CE SYMBOLE INDIQUE DE CONSULTER LE MANUEL D'UTILISATION.
	<b>ATTENTION</b>	CE SYMBOLE INDIQUE AU TECHNICIEN DE SUIVRE STRICTEMENT LES INSTRUCTIONS DU MANUEL D'INSTALLATION.
	<b>ATTENTION</b>	CE SYMBOLE INDIQUE DE CONSULTER LE MANUEL D'INSTALLATION OU D'UTILISATION POUR EN SAVOIR PLUS.

# PRÉCAUTIONS À PRENDRE AVEC LE RÉFRIGÉRANT R32

## • Faire entretenir les composants internes de l'appareil uniquement par un technicien de CVCA.

### • 1. Information sur l'entretien

- 1.1. Inspection de l'aire de travail
  - Avant de travailler sur un appareil rempli de RÉFRIGÉRANT INFLAMMABLE, inspecter les environs et prendre des mesures pour réduire les risques d'incendie. Pour faire une réparation sur le SYSTÈME DE RÉFRIGÉRATION.
- 1.2. Procédure de travail
  - Afin de réduire les risques d'exposition aux gaz ou vapeurs inflammables pour les travailleurs, faire les travaux dans les règles de l'art.
- 1.3. Aire de travail
  - Le technicien d'entretien et tout autre travailleur doivent être informés de la nature des travaux effectués. Éviter le travail en espace clos.
- 1.4. Vérifier la présence de réfrigérant
  - Afin de réduire les risques d'explosion, avant de commencer et durant les travaux, le technicien doit vérifier l'absence de fuite de réfrigérant dans l'aire de travail avec le détecteur approprié. Utiliser le détecteur de fuite de réfrigérant inflammable approprié: antidéflagrant, à boîtier étanche ou à sécurité intrinsèque.
- 1.5. Extincteur d'incendie
  - Pour faire des travaux sur le système de réfrigération d'un climatiseur ou sur toute pièce sous tension, assurez-vous d'avoir un extincteur fonctionnel à proximité. S'assurer d'avoir à portée de main un extincteur à poudre sèche ou au gaz carbonique (CO2) à proximité.
- 1.6. Source d'inflammation
  - Les travaux de tuyauterie sur un appareil contenant ou ayant contenu un RÉFRIGÉRANT INFLAMMABLE ne doivent en aucun cas comporter une source d'inflammation, cela risquerait de causer un incendie ou une explosion. Comme il existe toujours un risque de déversement de fluide réfrigérant durant l'installation, la réparation, l'enlèvement ou l'élimination d'équipement de climatisation, éloigner toute source d'inflammation et surtout, ne pas fumer. Avant d'entreprendre les travaux, inspecter l'aire de travail pour vérifier l'absence de produits inflammables ou d'autre source d'inflammation. Afficher des panneaux « Interdiction de fumer ».
- 1.7. Ventilation des lieux
  - Avant d'ouvrir un circuit de réfrigération en boucle fermée ou de faire des travaux sur un appareil qui contient du réfrigérant, vérifier que le lieu d'installation est ouvert ou adéquatement ventilé. L'aire de travail doit être bien ventilée par un apport d'air constant durant toute la durée des travaux. La ventilation doit garantir la dispersion sécuritaire du réfrigérant et, si possible, son expulsion à l'extérieur.
- 1.8 Inspection de l'équipement de réfrigération
  - Tout composant électrique de rechange doit être compatible avec l'usage auquel il est destiné et respecter les spécifications du système. Respecter à la lettre les instructions d'entretien et de maintenance du fabricant. Dans le doute, consulter le service technique du fabricant.
  - Faire les vérifications suivantes avant d'entreprendre des travaux sur un appareil rempli de RÉFRIGÉRANT INFLAMMABLE:
    - la QUANTITÉ DE RÉFRIGÉRANT réelle correspond à la taille de la pièce où se trouvent les composants du réfrigérant;
  - Le système de ventilation fonctionne et les bouches d'aération sont dégagées.
    - dans le cas d'un système à circuit de réfrigération indirect: boucle secondaire remplie adéquatement;
    - bonne visibilité et lisibilité des étiquettes apposées. Remplacer les inscriptions et les étiquettes illisibles;
    - la tuyauterie de réfrigération et les composants sont installés de façon à éviter l'exposition à des substances susceptibles de causer de la corrosion, sauf ceux qui sont faits d'un matériau intrinsèquement résistant à la corrosion ou qui sont protégés contre la corrosion.
- 1.9 Inspection de l'équipement de réfrigération
  - Faire les vérifications de sécurité qui s'imposent avant d'entreprendre la réparation ou l'entretien des composants électriques. Si l'appareil subit une défaillance qui risque de compromettre le fonctionnement sécuritaire, ne pas le remettre en marche avant de le faire inspecter et réparer par un technicien qualifié. Si la défaillance ne peut être corrigée sur le champ, mais que l'appareil doit continuer de fonctionner pour le confort des occupants, considérer d'appliquer un correctif temporaire. Signaler promptement toute défaillance non résolue au propriétaire de l'appareil.
  - Vérifications de sécurité:
    - Avec une méthode sécuritaire sans étincelle, vérifier que les condensateurs sont complètement vides.
    - Vérifier qu'aucun composant ou conducteur électrique exposé n'est sous tension durant le remplissage, la récupération ou la purge du réfrigérant.
    - Vérifier la bonne continuité des masses.
- 1.10 Mise hors service d'un appareil contenant un réfrigérant inflammable
  - Consulter la réglementation fédérale.

- 1.11 Entreposage de l'appareil/équipement
  - L'entreposage doit se faire conformément aux règlements en vigueur ou aux instructions (suivre les plus strictes).
- 1.12 Entreposage d'équipement emballé (invenu)
  - L'emballage de protection pour l'entreposage doit pouvoir contenir une FUIITE DE RÉFRIGÉRIANT en cas de dommage durant la manutention.).
  - Les normes limitant le nombre d'appareils à entreposer dans un même endroit sont généralement dictées localement.
- 2. Réparation de composants sous boîtier
  - Remplacer les composants électriques scellés
- 3. Réparation des composants à sécurité intrinsèque
  - Remplacer les composants à sécurité intrinsèque.
- 4. Câblage électrique
  - Vérifier que le câblage électrique ne sera pas soumis à l'usure ou à la corrosion prématurée, à une pression ou à des vibrations excessives, qu'il n'entrera pas en contact avec des arêtes vives ou qu'il ne risque pas d'être autrement endommagé. Vérifier notamment la proximité avec les sources de vibration (ex.: compresseur ou ventilateur), elles risquent de causer l'usure prématurée.
- 5. Essais d'étanchéité
  - Afin de détecter une fuite de réfrigérant, ne JAMAIS effectuer un essai d'étanchéité avec une source d'inflammation. Ne pas utiliser de lampe haloïde ni une flamme pour faire un essai d'étanchéité.
  - Voici les méthodes de détection de fuite approuvées pour ce type d'appareils. Il est permis d'utiliser un détecteur de fuite électronique, mais avec un RÉFRIGÉRIANT INFLAMMABLE, il risque de ne pas être assez sensible ou de nécessiter un étalonnage. (Étalonner l'appareil de détection dans une atmosphère exempte de réfrigérant.) Vérifier que l'appareil de détection de fuite est de type antidéflagrant et qu'il convient au type de réfrigérant. Vérifier qu'il est équipé de capteurs sensibles au réfrigérant approprié. La valeur de déclenchement d'une alarme doit être réglable en fonction de l'atteinte d'un pourcentage de la limite inférieure d'inflammabilité du gaz en question (habituellement 25% pour un réfrigérant inflammable).
  - Utiliser de l'eau savonneuse pour détecter une fuite de réfrigérant inflammable. Ne pas utiliser de détergent chloré, cela favoriserait la formation d'ions chlorés libres, très corrosifs pour la tubulure en cuivre de l'appareil au contact du réfrigérant. NOTE: Exemples de liquides pour la détection de fuites: eau savonneuse, colorants fluorescents.
  - Pendant l'inspection, éteindre l'appareil ou l'éloigner de toute source d'inflammation.
  - En présence d'une brèche à colmater par brasage, retirer tout le réfrigérant inflammable de l'appareil ou isoler la section à réparer (à l'aide des robinets).
- 6. Purge et récupération du réfrigérant
  - Toute intervention nécessitant l'ouverture d'un circuit de réfrigération en boucle fermée doit se faire dans les règles de l'art. En présence d'un réfrigérant inflammable, il convient de prendre des précautions pour réaliser des travaux impliquant un risque d'incendie. Procédure de purge avant d'entamer les travaux:
    - Respecter la réglementation en vigueur en matière de manipulation de réfrigérant
    - Tirer au vide
    - Purger le circuit avec un gaz inerte
    - Purger le circuit à nouveau avec aide du gaz inerte
    - Tirer au vide.
    - Si le circuit de réfrigérant est ouvert à la flamme, purger/rincer en continu au gaz inerte.
    - Ouvrir le circuit.
  - Là où la loi en interdit le rejet dans l'atmosphère, récupérer le réfrigérant dans des cylindres homologués. Afin de réduire les risques d'incendie, la purge d'un appareil rempli de réfrigérant inflammable se fait à l'azote. Il faut généralement répéter cette procédure plusieurs fois. Ne PAS utiliser de l'air comprimé ou de l'oxygène pour purger un appareil de climatisation.
  - Pour purger un appareil rempli de réfrigérant inflammable, ouvrir la vanne brise-vide pour laisser entrer de l'azote pur, puis continuer de remplir l'appareil jusqu'à la pression de service; dépressuriser pour ramener à la pression atmosphérique, puis mettre l'appareil sous vide. Cette procédure doit généralement être répétée plusieurs fois. Après la dernière purge à l'azote, dépressuriser pour ramener l'appareil à la pression atmosphérique et permettre l'exécution des travaux.
  - Vérifier que le raccord de sortie de la pompe à vide est à distance suffisante de toute source d'inflammation et que la pièce est bien ventilée.

## • 7. Procédure de remplissage

- Le remplissage doit se faire dans les règles de l'art, en portant une attention particulière aux éléments suivants.
- Lorsqu'un même équipement de remplissage sert pour plusieurs types de réfrigérants, afin d'éviter la contamination croisée, faire une passe d'inertage avant de le réutiliser avec un autre type de réfrigérant. Afin de réduire la quantité de réfrigérant à utiliser, la tuyauterie de l'équipement de remplissage doit être aussi courte que possible.
- Placer les cylindres de la façon énoncée dans les instructions.
- Vérifier que le SYSTÈME DE RÉFRIGÉRATION du climatiseur est bien mis à la terre avant d'ajouter du réfrigérant.
- Appliquer sur l'appareil l'étiquette signalétique correspondant au réfrigérant qu'il contient.
- SURTOUT, ne pas remplir le SYSTÈME DE RÉFRIGÉRATION à l'excès.
- Avant de le remplir, tester le système sous pression avec un gaz de purge approprié. Faire un essai d'étanchéité du circuit de climatisation immédiatement après son remplissage. Faire un dernier essai d'étanchéité du circuit de climatisation avant de terminer le travail.
- Placer les cylindres de la façon énoncée dans les instructions.
- Vérifier que le SYSTÈME DE RÉFRIGÉRATION du climatiseur est bien mis à la terre avant d'ajouter du réfrigérant.
- Appliquer sur l'appareil l'étiquette signalétique correspondant au réfrigérant qu'il contient.
- SURTOUT, ne pas remplir le SYSTÈME DE RÉFRIGÉRATION à l'excès.
- Avant de le remplir, tester le système sous pression avec un gaz de purge approprié. Faire un essai d'étanchéité du circuit de climatisation immédiatement après son remplissage. Faire un dernier essai d'étanchéité du circuit de climatisation avant de terminer le travail.

## • 8. Mise hors service

- Avant d'entreprendre la mise hors service, étudier la configuration de l'équipement de réfrigération et se familiariser avec tous ses composants. Purger et récupérer le réfrigérant selon les normes en vigueur. Avant de purger l'appareil, prélever des échantillons de lubrifiant et de réfrigérant afin de pouvoir identifier et traiter le réfrigérant récupéré avant réutilisation. Avant d'entreprendre la récupération du réfrigérant, assurez-vous d'avoir le voltage et la tension requis.
- Étudier attentivement la configuration de l'appareil et ses principaux composants.
- Couper l'appareil de toute source d'alimentation électrique.
- Avant d'entreprendre la procédure, vérifier ce qui suit:
  - disponibilité de l'équipement de manutention des cylindres de réfrigérant;
  - disponibilité de l'équipement de protection individuelle et instructions d'utilisation;
  - supervision constante du processus de récupération par un technicien qualifié;
  - équipement et cylindres de récupération aux normes.
- Si possible, purger l'équipement de réfrigération sous pression négative.
- Si la dépressurisation complète de l'appareil et la récupération du réfrigérant sont impossibles, fabriquer un collecteur à robinet pour purger les sections séparément.
- Placer le cylindre sur une balance avant d'entreprendre la récupération.
- Mettre l'équipement de récupération en marche et l'utiliser conformément aux instructions.
- Ne pas remplir les cylindres à l'excès (maximum 80% de la capacité).
- Ne PAS pressuriser les cylindres au-delà de leur capacité nominale, même temporairement.
- Une fois ces travaux terminés, transporter promptement les cylindres pleins hors du chantier, ainsi que l'appareil mis hors service. Vérifier que toutes les vannes d'isolation de l'appareil sont bien fermées.
- Le réfrigérant récupéré doit être caractérisé, nettoyé et recertifié AVANT SA RÉUTILISATION.

## • 9. Étiquettes

- Apposer sur l'appareil une étiquette indiquant qu'il a été vidé de son réfrigérant et qu'il est hors service. Signer et dater l'étiquette. Vérifier que tout appareil contenant un RÉFRIGÉRANT INFLAMMABLE arbore des étiquettes indiquant la présence de RÉFRIGÉRANT INFLAMMABLE.

## • 10. Récupération

- Avant tout entretien ou mise hors service, récupérer le réfrigérant dans les règles de l'art.
- Transférer le réfrigérant purgé dans des cylindres conçus pour l'entreposage de réfrigérant récupéré. Prévoir des cylindres de capacité suffisante pour recueillir tout le réfrigérant contenu dans le circuit de réfrigération. Apposer sur tout cylindre conçu pour le stockage de réfrigérant récupéré une étiquette signalétique correspondant au réfrigérant qu'il contient. Les cylindres doivent être en bon état, notamment la soupape de surpression et le robinet d'arrêt. Avant de les remplir, si possible, purger et refroidir les cylindres de récupération. L'équipement de récupération doit être en bon état, accompagné des instructions d'utilisation et conçu pour la récupération de réfrigérant inflammable. Dans le doute, consulter le fabricant. Utiliser une balance calibrée et en bon état. La tuyauterie d'un appareil de récupération doit être en parfait état et être dotée de raccords étanches.

## • 11. AVERTISSEMENT CONCERNANT LE RÉFRIGÉRANT R32

- Entreposer, installer ou utiliser cet appareil dans un lieu d'une superficie supérieure à 4 m<sup>2</sup>
- Ne pas l'installer dans un espace confiné d'une superficie inférieure à 4 m<sup>2</sup>.
- Installer l'appareil conformément aux normes en vigueur sur le gaz.
- Entreposer l'appareil afin d'éviter les dommages mécaniques.
- La réalisation de travaux sur un circuit de réfrigération, notamment la pose/dépose de raccords, doit être confiée uniquement à un technicien formé et qualifié dans la manutention sécuritaire de fluides réfrigérants inflammables.
- L'entretien doit se faire conformément aux directives du fabricant. L'entretien et la réparation nécessitent certaines compétences, et doivent se faire sous la supervision d'une personne qualifiée dans la manipulation sécuritaire de fluides réfrigérants inflammables.
- Afin d'éviter les dommages et blessures, avant de manipuler, d'installer, de mettre en service ou d'entretenir l'appareil, lire les instructions attentivement. Cet appareil contient du réfrigérant R-32, un gaz légèrement inflammable. Avant de faire l'entretien ou la mise hors service, récupérer le réfrigérant (R-32, classe A2L, norme ISO 817) de la façon appropriée; ne pas rejeter dans l'atmosphère.
- Entreposer ou utiliser cet appareil dans un lieu exempt de source d'inflammation, d'étincelle ou d'arc électrique.
- Afin d'éviter les dommages mécaniques, avant d'entreposer l'appareil ou d'en faire l'entretien, lire les instructions attentivement.
- Cet appareil contient du réfrigérant R-32. Par mesure de sécurité, veuillez suivre attentivement toutes les instructions.

## • 12. Instructions d'installation et d'assemblage

- Lire attentivement ce manuel d'installation, y compris les avertissements et les diverses notes d'installation.
- Quantité de réfrigérant pour l'appareil: consulter la plaque signalétique.
- Après l'installation, faire un essai d'étanchéité du circuit.
- Avant d'entreprendre des travaux sur un appareil rempli de réfrigérant inflammable, inspecter les environs et éliminer toute source d'inflammation.
- Afin de protéger les personnes des gaz ou vapeurs inflammables, exécuter les travaux dans les règles de l'art.

## • 13. Attention:

1. Manipuler avec précaution.
2. Il faut au moins deux personnes pour soulever le châssis. Ne pas soulever par les tuyaux en cuivre.
3. Faire installer par un technicien qualifié.
4. Installer l'appareil dans un lieu bien ventilé.
5. Installer/réparer cet appareil au réfrigérant R-32 inflammable dans un lieu exempt de source d'inflammation ou de chaleur pouvant excéder 548°C.
6. Prendre les mesures de prévention antistatique appropriées: porter des gants/vêtements antistatiques.
7. Choisir un emplacement permettant l'installation et la maintenance, où les prises d'air et bouches d'aération des modules intérieur et extérieur sont dégagées, loin de toute source de chaleur, et de toute atmosphère explosive ou inflammable.
8. En cas de fuite de réfrigérant à l'intérieur du bâtiment pendant l'installation, évacuer immédiatement les lieux, attendre la fin de la fuite et laisser le gaz se dissiper pendant 15 minutes supplémentaires avant d'y retourner. Si l'appareil est endommagé, il faut absolument le transporter à l'extérieur ou dans un atelier spécialisé dans la réparation d'équipement qui contient du réfrigérant inflammable.
9. Installer l'appareil pour que l'appel d'air et l'évacuation (appareil intérieur) se fassent uniformément.
10. Éviter d'installer le module intérieur au-dessus d'autres appareils électriques, d'interrupteurs, de prises de courant, de la cuisine, d'armoires, d'un lit, d'un canapé ou d'autres objets de valeur. Assurez-vous aussi de prévenir tout risque de dommage mécanique.

9. Installer l'appareil pour que l'appel d'air et l'évacuation (appareil intérieur) se fassent uniformément.

10. Éviter d'installer le module intérieur au-dessus d'autres appareils électriques, d'interrupteurs, de prises de courant, de la cuisine, d'armoires, d'un lit, d'un canapé ou d'autres objets de valeur. Assurez-vous aussi de prévenir tout risque de dommage mécanique.

**⚠ AVERTISSEMENT:** Confier l'entretien du climatiseur (sauf l'entretien de routine - nettoyage du filtre) à un frigoriste qualifié. Exemples d'entretien spécialisé:

- Ouverture des raccords du circuit de réfrigération ou de ventilation.
- Ouverture des composants dotés d'un joint d'étanchéité.
- Cavités au-delà du panneau d'accès pour nettoyer le filtre.
- Élimination ou mise hors service de l'appareil.



**AVIS:** Ce manuel peut être modifié sans préavis.

Numériser ce code QR pour afficher la page de soutien technique de Friedrich, où vous trouverez la version à jour des manuels d'instructions, d'entretien ou d'installation de l'appareil et du thermostat télécommandé.



# Spécifications

## Principaux composants et dimensions

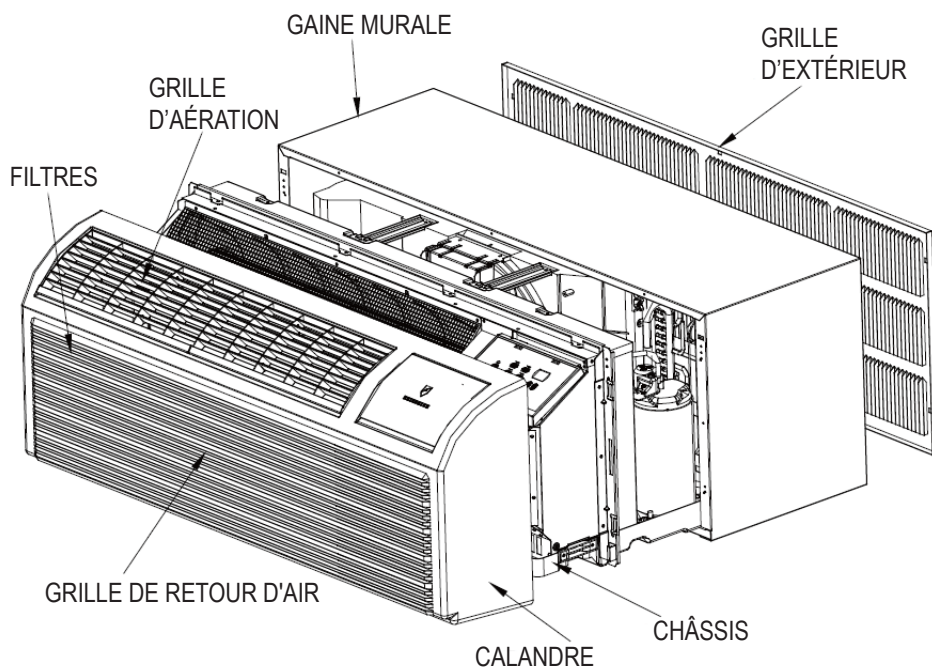

Dimensions de la gaine murale PDXWS:

16 po H x 42 po L x 13 ¾ po P

Dimensions de la calandre:

16 po H x 42 po L x 7 ¾ po P

Dimensions des découpes:

16 ¼ po x 42 ¼ po

## Nomenclature des modèles monoblocs/muraux

<b>N° DE MODÈLE</b>	<b>PZ</b>	<b>H</b>	<b>07</b>	<b>K</b>	<b>3</b>	<b>S</b>	<b>C</b>	<b>Rév. d'ing.</b>
<b>Série</b> PZ = climatiseur monobloc électronique Friedrich								<b>Série du design</b>
<b>Système</b> E = climatiseur avec chauffage électrique H = thermopompe (chauffage d'appoint)								<b>Série du design</b> S = standard
<b>Puissance nominale</b> 07 = 7000 Btu/h    12 = 12 000 Btu/h 09 = 9000 Btu/h    15 = 15 000 Btu/h								
<b>Tension</b> K = 230/208V-1 Ph-60Hz R = 265V-1Ph-60Hz								

## Liste de vérification de l'installation

- Avant et après l'installation, inspecter les composants et accessoires pour déceler tout dommage.
- Retirer le support en carton de la gaine murale, ainsi que le panneau de protection de la grille.
- Vérifier que la gaine murale est installée conformément aux instructions d'installation.
- Ajouter un socle à TOUTE installation qui déborde de plus de 20 cm (8 po) dans la pièce.
- Inspecter le ou les bacs d'égouttement pour vérifier si le condensat s'évacue complètement.
- Installer le châssis dans une gaine murale de 16 po de haut x 42 po de large x une profondeur maximale de 13 po. Si la gaine dépasse cette profondeur, utiliser des déflecteurs.
- Vérifier que le châssis et la calandre sont bien installés et fixés.
- NE laisser AUCUN rideau, lit, couverture ou meuble BLOQUER les grilles d'aération.
- Vérifier que les bouches d'apport et de sortie d'air du condensateur ne sont bloquées par aucun obstacle (arbustes, etc.)
- Vérifier que le bouton de réinitialisation (RESET) est enfoncé (modèles branchés au mur uniquement).

# Recommandations d'installation de l'appareil monobloc

Pour un rendement optimal de votre appareil monobloc, consulter les données de dégagement minimal ci-dessous:

**Figure 1**

En présence de deux appareils monoblocs, les installer à au moins 30 cm (12 po) l'un de l'autre.  
En présence de trois appareils côte à côte (ou plus), maintenir une distance d'au moins 1,5 m (36 po) entre chacun. Veillez aussi à maintenir un dégagement vertical de 1,5 m (60 po) entre chaque appareil. Installer l'appareil de façon à ce qu'il ne soit pas directement au sol, mais au moins 1/2 cm (1/4 po) surélevé, et à au moins 92 cm (36 po) du plafond.

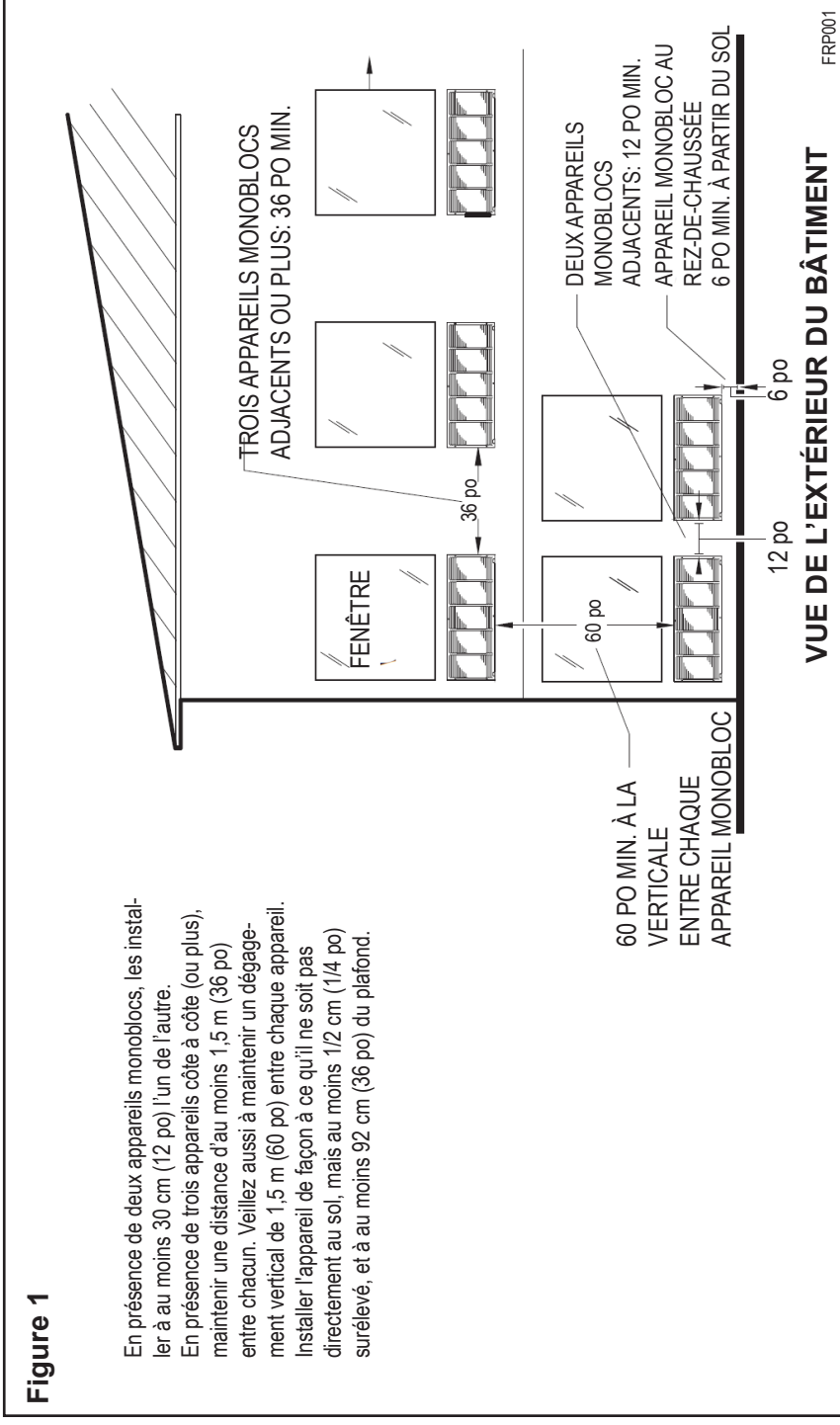

Pour un appareil monobloc installé au rez-de-chaussée, ou en présence d'obstacles, suivez ces instructions:

**Figure 2**

- Pour des obstructions mineures, comme un lampadaire ou un arbuste, maintenir un dégagement de 30 cm (12 po) par rapport à la grille d'aération extérieure.
- Pour des obstructions plus imposantes, comme une clôture pleine, un mur ou un autre appareil qui expulse de la chaleur (comme un module de condensation), maintenir un écart d'au moins 1 m (36 po).

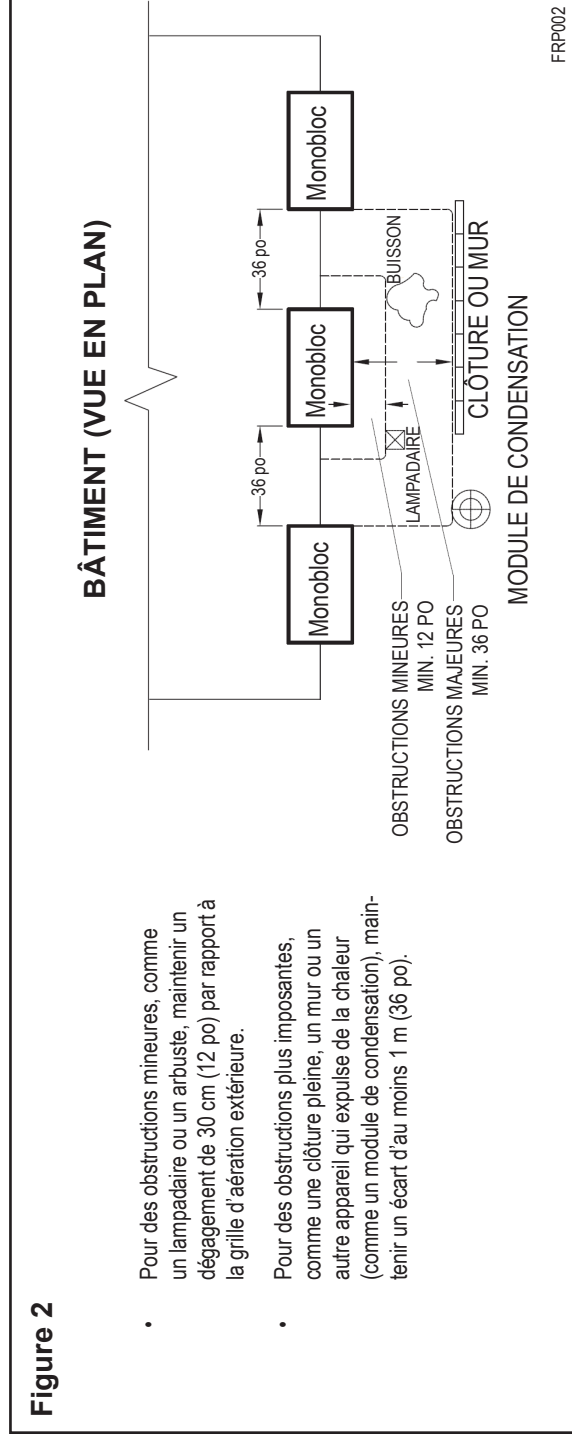

Suggestions à titre de référence seulement. Ne montre pas toutes les configurations possibles. Pour connaître les avantages d'autres installations, veuillez communiquer avec Friedrich. Si vous suivez ces recommandations, votre appareil monobloc de Friedrich fonctionnera sans accroc des années durant.

# Installation de la gaine murale (PDXWSEZ/PDXWSA)

NOTE: Si le revêtement mural n'est pas acheté avec l'appareil, le propriétaire doit s'en procurer un qui est conforme à la norme G90 ou qui a réussi le test au brouillard salin. Installer l'appareil uniquement dans un mur assez solide pour supporter la gaine murale, le châssis et les accessoires. Si la gaine déborde de plus de 20 cm (8 po) par rapport au mur, il FAUT ajouter un socle. Veuillez lire ce manuel attentivement avant d'installer ou d'utiliser cet appareil.

## ⚠ AVERTISSEMENT



### Risque de chute d'objets

Si ces instructions d'installation ne sont pas respectées à la lettre, il pourrait s'en suivre des dommages matériels, des blessures ou même la mort.

## AVIS

NE PAS incliner vers l'intérieur.

Il est recommandé de poser du solin des 4 côtés de l'ouverture.

Risque de dommages matériels si ces instructions ne sont pas respectées.

Pour installation dans un mur profond (plus de 13 1/4 po), consulter la page 16.

Les instructions suivantes visent UNIQUEMENT les murs de moins de 13 1/4 po d'épaisseur.

1. Installer le bac d'égouttement PXDR10 (en option, pour construction neuve, consulter la page 17 le cas échéant) avant d'installer la gaine murale dans le mur.
2. Installer le bac d'égouttement externe (pour construction neuve ou remplacement de l'appareil) avant d'installer la gaine murale dans le mur, consulter la page 16 au besoin.
3. Depuis l'intérieur du bâtiment, insérer la gaine murale dans l'ouverture du mur jusqu'à ce qu'elle dépasse d'au moins 6 mm (1/4 po) à l'extérieur (voir figure 9, p. 15).
4. Sur le plan vertical, incliner légèrement la gaine murale de façon à faciliter le drainage du condensat vers l'extérieur. L'avant doit se trouver environ 6 mm (1/4 po) plus haut que l'arrière. Mais sur la largeur, la gaine doit être de niveau.

**Figure 3**

Installation typique d'un manchon mural

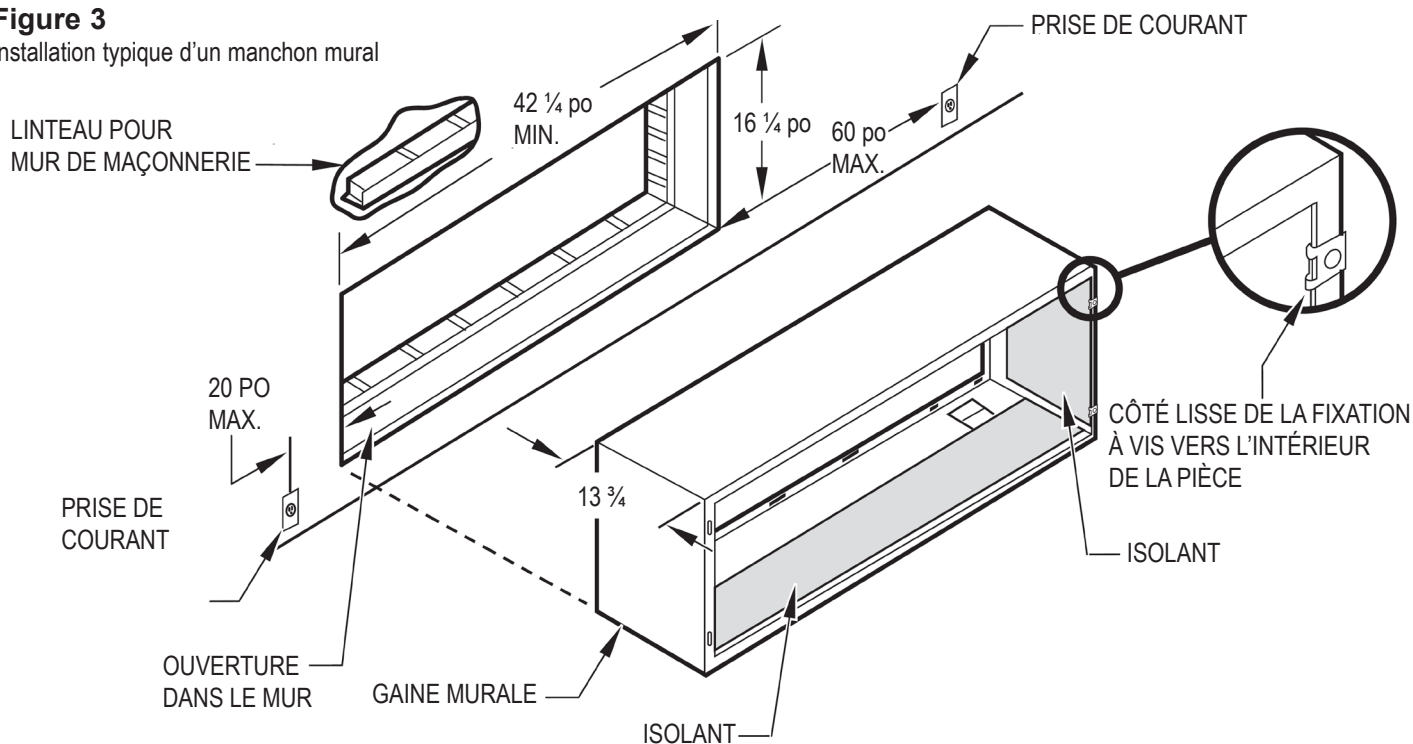

NOTE: Les appareils 230/208 V sont dotés d'un cordon d'alimentation de 1,50 m (60 po). Les 265 V, d'un cordon de 45 cm (18 po).

FRP003

## Autres options d'installation murale

**Figure 4**

Panneau de façade

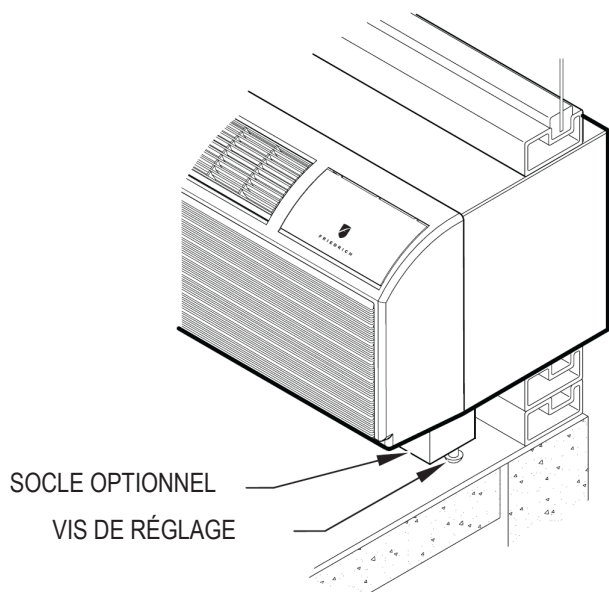

FRP004

**Figure 6**

Mur-rideau

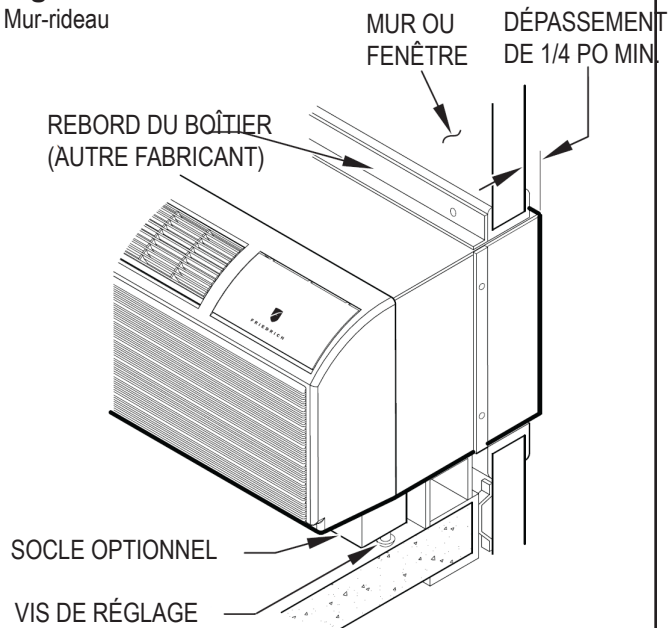

FRP005

**Figure 5**

Bâti et parement de brique

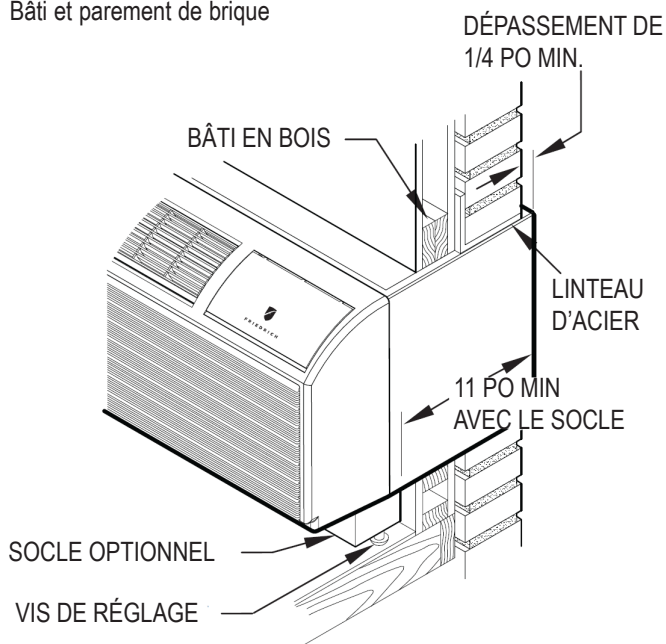

FRP006

**Figure 7**

Blocs et parement de brique

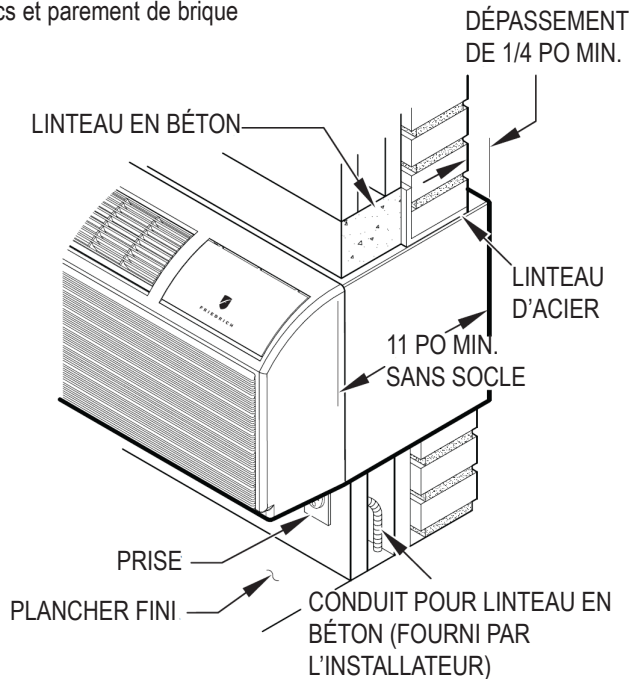

FRP007

NOTE: Suivre les instructions d'installation du fabricant du placage mural. Dans un solarium ou un bâtiment modulaire, respecter les instructions du fabricant pour poser et sceller la gaine murale. L'installation au mur ou à la fenêtre doit être faite de façon à garantir un drainage adéquat. Si l'installation ne permet pas de faire dépasser les orifices de drainage de la gaine murale, mieux vaut poser un système de drainage interne. L'installateur doit s'assurer que son installation offre le drainage adéquat pour cet appareil.

**Figure 5**

Pose du manchon mural

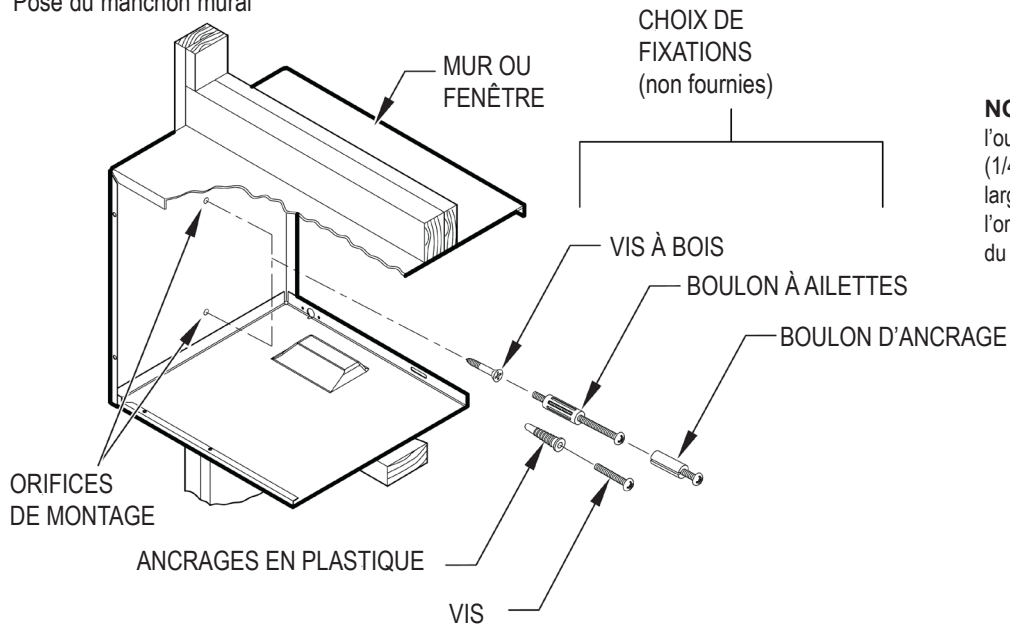

**NOTE:** Une fois la gaine installée dans l'ouverture, l'avant doit se trouver environ 6 mm (1/4 po) plus haut que l'arrière. Mais sur la largeur, la gaine doit être de niveau. Percer l'orifice de montage entre 5 et 10 cm (2 - 4 po) du haut et du bas de la gaine.

FRP008

**Figure 6**

Dimensions

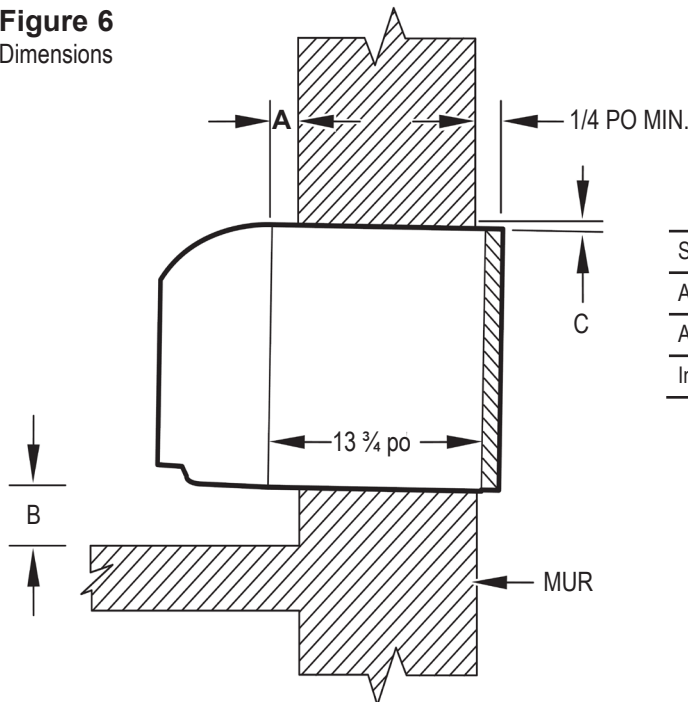

Dimension\*

	A Espace à prévoir pour la finition du mur	B Espace à prévoir avec le sol		C Angle à prévoir pour le drainage (avant-arrière)
		min.	max.	
Sans accessoires	1/4 po	1/4 po	---	---
Avec socle	1 3/4 po	3 1/2 po	5 po	---
Avec conduit latéral	3/4 po	1/4 po	---	---
Inclinaison gaine murale	---	---	---	1/4 po

\*Si l'installation comporte plusieurs accessoires, utiliser les dimensions max. Si l'épaisseur du mur dépasse 13 3/4 po (A+1/4 po) utiliser une rallonge de gaine murale.

FRP009

5. Percer deux trous de 3/16 po de chaque côté de la gaine, à environ 4 po du haut et du bas de la gaine. Visser quatre vis #10 x 1 po (incluses) (ou autre fixation appropriée) dans les orifices percés sur chaque côté de la gaine murale.
6. Appliquer du scellant tout le tour de la gaine, là où elle entre en contact avec les murs intérieur et extérieur. Appliquer du scellant sur les têtes de vis ou sur les attaches utilisées à l'étape 5.
7. Si le châssis et la grille d'extérieur seront installés plus tard, laisser le panneau de protection et le support central en place. Sinon, les retirer et les jeter. (Voir figure C.4.4.)
8. Si la gaine murale sera installée dans un mur de béton ou de maçonnerie, installer un linteau pour la supporter. (Voir figure C.4.3.8.)

**Figure 10**

Installation du linteau

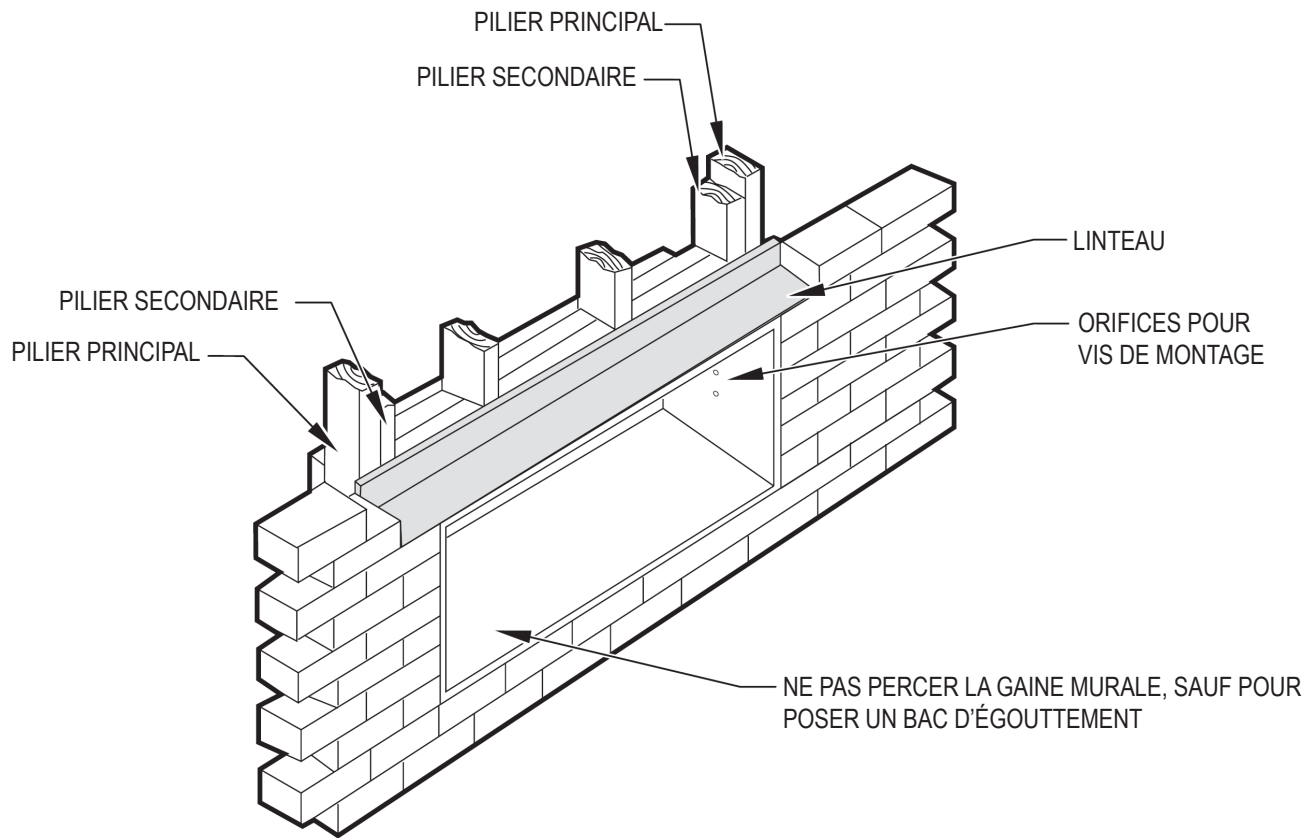

**NOTE:** Pratiquer l'ouverture dans le mur conformément aux codes du bâtiment en vigueur.

FRP010

## Installation de la gaine murale large (PDXWSEXT)

Pour un mur plus épais, il FAUT utiliser une gaine murale large ou ajouter une rallonge. Pour obtenir une gaine murale large, faire une commande spéciale auprès de votre représentant commercial.

# Instructions d'installation du bac d'égouttement PXDR10 (en option pour construction neuve)

**NOTE:** Déterminer où faire passer le drain: dans le mur, du côté intérieur ou extérieur du bâtiment. Suivre les instructions ci-dessous selon l'option choisie.

Dans le mur

**NOTE:** TOUJOURS installer le bac d'égouttement interne sur la gaine murale AVANT d'installer la gaine murale.

1. Faire passer le drain de façon à obtenir un drainage optimal. Consulter la figure 11. Maintenir un dégagement d'au moins 1/2 po par rapport à la partie gauffrée.
2. Avec la plaque de montage percée d'un trou de 1/2 po comme gabarit, marquer et percer deux trous de 3/16 po, ainsi qu'un trou pour le drain de 1/2 po au bas de la gaine.

3. Retirer la pellicule et coller le joint sur la surface plane de la plaque de montage. (Voir figure 12, p. 18.) Faire passer le tuyau de drainage par le trou dans le joint et la plaque de montage de façon à en appuyer le rebord plié contre la gaine murale.
4. Placer le tout sous les trous percés et fixer avec les vis à métal #10-24 x 1/2 po et les écrous fournis. Sceller les têtes de vis avec du silicone.
5. Utiliser un tuyau en cuivre, PVC ou vinyle de 1/2 po de diamètre intérieur (non fourni) pour raccorder le tuyau de drainage interne au drain du bâtiment.
6. Consulter la figure 12 (détail A, p. 18) pour repérer et assembler les deux plaques de finition et les joints sur les orifices de drainage au fond de la gaine murale. Fixer le tout avec les vis à tôle #10 fournies. Vérifier que les quatre fentes de trop-plein au fond de la gaine murale ne sont pas obstruées (voir le schéma, figure 12, p. 18).
7. Si l'installation requiert une gaine large (PDXWSEXT), après avoir installé le solin fourni, ajouter le calfeutrage nécessaire. Bien calfeutrer tout le tour du solin et de la gaine murale où se trouve le trou pour le tuyau de drainage.

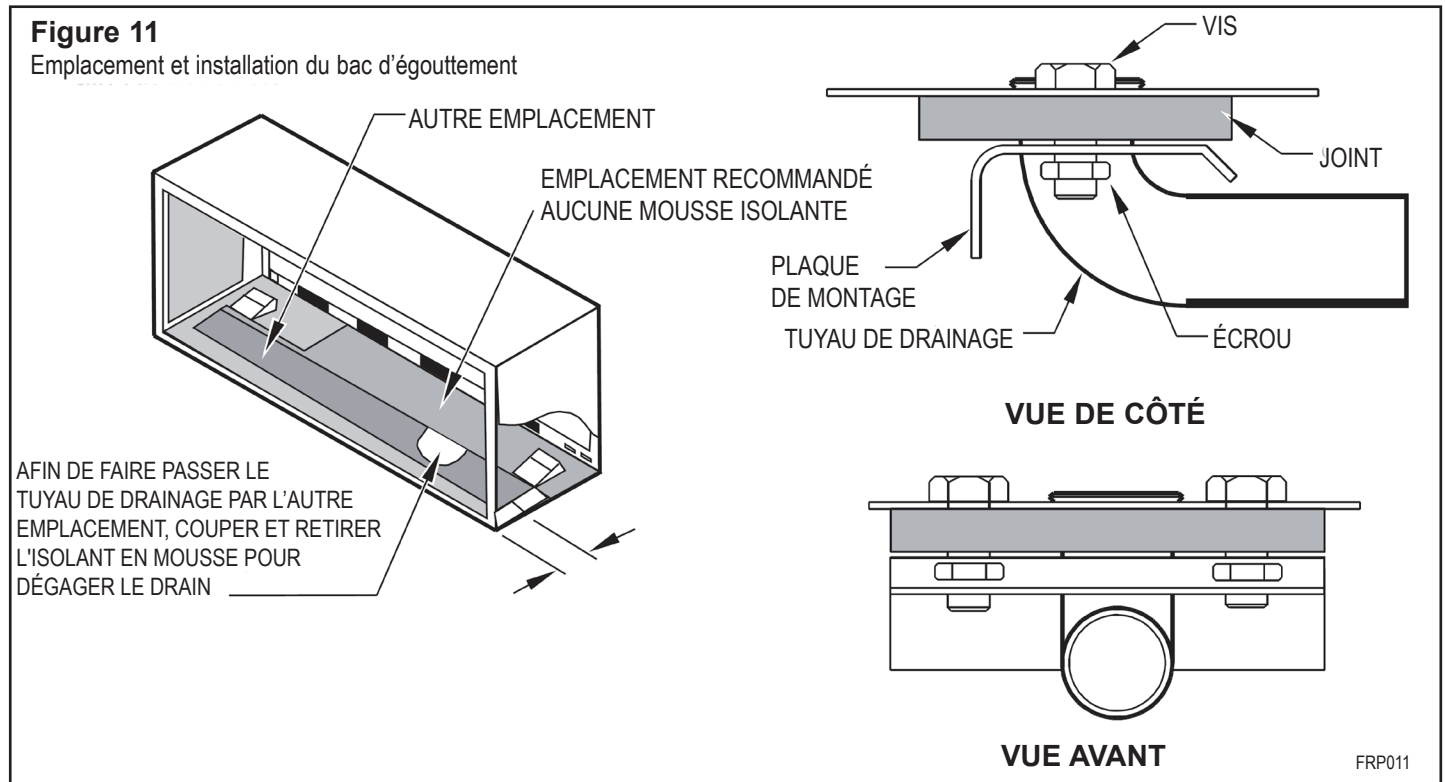

Grille standard PXGA	
QUANTITÉ	DESCRIPTION
2	PLAQUE DE FINITION
1	PLAQUE DE MONTAGE
1	TUYAU DE DRAINAGE
3	JOINT DE LA PLAQUE DE MONTAGE
4	VIS À TÔLE #10 x 1/2 PO
2	VIS À MÉTAL #10-24 x 1/2 PO
2	CONTRE-ÉCROUS #10-24 X 1/2 po

# Bac d'égouttement externe (pour construction neuve ou remplacement de l'appareil)

En présence d'un bac d'égouttement externe, le condensat s'évacue par l'un ou l'autre des orifices de drainage au fond de la gaine murale. Choisir l'orifice de drainage qui correspond le mieux à la configuration en présence, puis installer le bac d'égouttement. Boucher l'autre orifice avec une plaque de finition.

## Installation du tuyau de drainage (voir figure 12)

1. Retirer la pellicule derrière les joints. Coller un joint sur la plaque de finition et l'autre sur la plaque de montage, comme l'illustrent les détails A et B.
2. Faire passer le tuyau de vidange par le joint et la plaque de montage, avec le rebord orienté vers la gaine murale.
3. Fixer le tuyau de drainage sur l'un des deux orifices de drainage derrière la gaine murale. Placer le rebord le plus large de la plaque de montage vers le bas. Voir détail B. Lorsque le tuyau de drainage est placé dans l'angle désiré, serrer les vis.

## Installation de la plaque de finition

4. Coller le joint en mousse sur la plaque de finition. Avec les deux vis à tôle #10 x 1/2 po, fixer la plaque de finition sur l'autre orifice de drainage. Placer le rebord le plus large de la plaque de finition au bas de la gaine.
5. L'autre plaque de finition, le joint, les vis à métal et les dispositifs de verrouillage ne serviront pas.

### AVIS

Si la gaine murale n'est pas encore installée, tourner le tuyau de drainage pour qu'il soit à l'horizontale jusqu'à l'installation de la gaine. Tourner le tuyau dans la position voulue, puis serrer les vis de la plaque de montage. Vérifier que les quatre fentes de trop-plein au fond de la gaine murale ne sont pas obstruées. (Voir figure 12.)

En calfeutrant la gaine à l'extérieur du bâtiment, attention que le scellant ne vienne PAS obstruer les deux orifices de drainage ou les quatre fentes de trop-plein dans le fond de la gaine.

Risque de dommages matériels si ces instructions ne sont pas respectées.

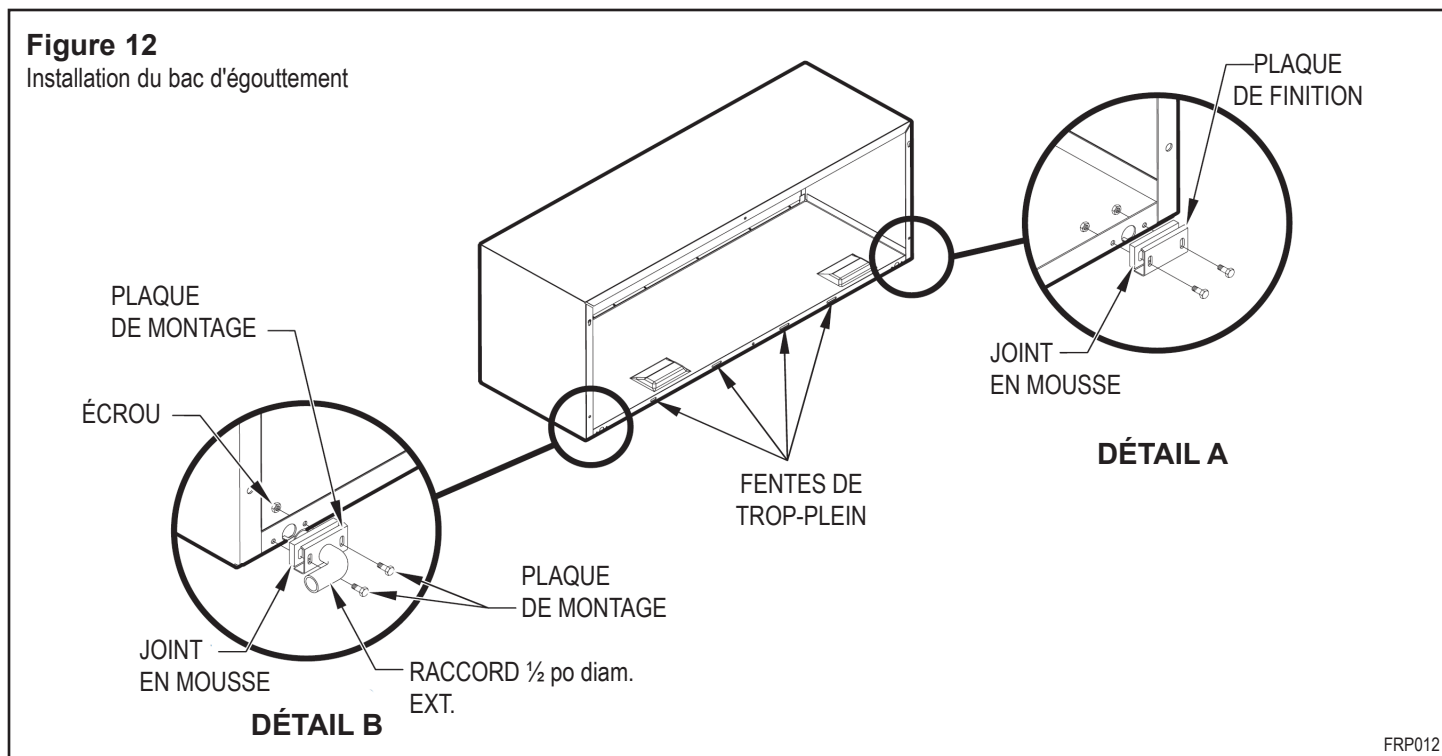

# Instructions d'installation de la grille PXGA standard

1. Si le support central et le panneau de protection se trouvent encore dans la gaine, les retirer.
2. Dans chaque orifice de la grille, insérer un des six œillets en plastique sur le côté extérieur. Voir la figure 13.
3. Visser les deux vis à tôle #8 x 3/8 po (fournies) dans les deux œillets en plastique sur le bord extérieur du haut, mais sans les serrer au complet.
4. Saisir la grille par ses poignées de plastique. La placer à l'endroit (c'est-à-dire les divers orifices défonçables vers le bas).

Depuis l'intérieur du bâtiment, faire passer la grille par la gaine murale jusqu'à ce que les têtes de vis s'enclenchent dans les encoches en haut de la gaine. Serrer les deux vis au complet.

5. Visser le reste des vis dans les autres orifices et bien serrer le tout.

**⚠ AVERTISSEMENT**



**Risque de chute d'objets**

Si ces instructions d'installation ne sont pas respectées à la lettre, il pourrait s'en suivre des dommages matériels, des blessures ou même la mort.

**Figure 13**  
Grille standard

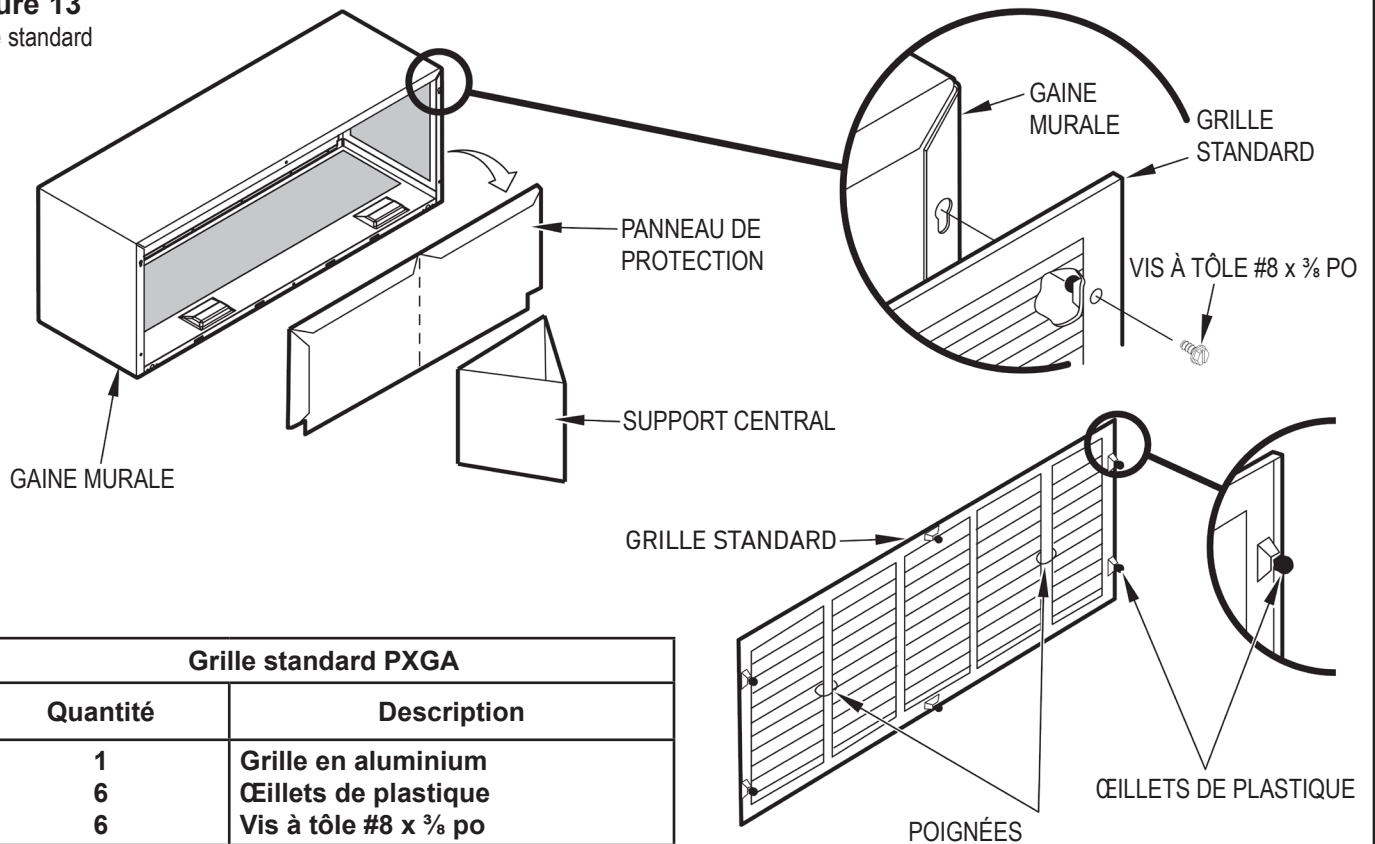





Grille standard PXGA	
Quantité	Description
1	Grille en aluminium
6	Œillets de plastique
6	Vis à tôle #8 x 3/8 po

FRP013

## A. Tableaux des valeurs électriques

Chaque appareil est équipé d'un cordon d'alimentation standard.

NOTE: Utilisez UNIQUEMENT des conducteurs de cuivre. Calibres de câbles conformes au CCE, vérifier le code local pour les normes à l'étranger.

Tension	230 V			265 V
	15	20	30	20
Puissance chauffage	2,5kW	3,6kW	5,0kW	3,6 kW
Prises				
Prise NEMA	6-15R	6-20R	6-30R	7-30R
Fiche NEMA	6-15P	6-20P	6-30P	7-30P

### ⚠ AVERTISSEMENT



#### Risque d'électrocution

Couper l'alimentation électrique avant tout entretien ou réparation.

Le câblage et le raccordement électrique DOIVENT être réalisés par un maître-électricien, et conformément aux normes de l'édition en vigueur du CCE (CSA C22.1) et des codes locaux en vigueur.

Un mauvais raccordement du câblage de commande du thermostat, ou toute modification du câblage interne, risque de causer des dommages matériels, des blessures ou le décès.

Risque d'électrocution. Peut causer des blessures ou la mort. Couper toute source d'alimentation électrique avant l'entretien.

<b>FUSIBLE/ DISJONCTEUR</b>	Utiliser SEULEMENT le type et le calibre de fusible ou de disjoncteur HACR indiqués sur la plaque de l'appareil. Le propriétaire est responsable de la protection contre les surintensités. NOTE: Les appareils 265 V sont dotés d'un fusible temporisé.
<b>MISE À LA TERRE</b>	L'appareil DOIT être mis à la terre à partir du circuit de dérivation par le cordon d'alimentation ou, pour les appareils câblés, par le câble de mise à la terre fourni. Le circuit de dérivation ou la prise de courant doivent être mis à la terre. La prise trouvée sur place doit être à la portée du cordon d'alimentation et du même type que la fiche du cordon. Consulter le tableau 1 pour les types de prises et de fusibles. Ne JAMAIS modifier le cordon d'alimentation ou la fiche. Ne JAMAIS brancher l'appareil avec une rallonge électrique.
<b>PRISE</b>	La prise trouvée sur place doit être à la portée du cordon d'alimentation et du même type que la fiche du cordon. Consulter le tableau 1 pour les types de prises et de fusibles. Ne JAMAIS modifier le cordon d'alimentation ou la fiche. Ne JAMAIS brancher l'appareil avec une rallonge électrique.

## B. Données du cordon d'alimentation (modèles 230/280 V seulement)

Les appareils Friedrich de type monobloc 230/208V sont livrés avec un cordon d'alimentation équipé d'un DDCF (disjoncteur différentiel de courant de fuite). Le DDCF du cordon respecte les normes UL et NEC relativement aux climatiseurs branchés, depuis août 2004.

Procédure d'essai du cordon d'alimentation:

1. Brancher le cordon à une prise de courant à 3 broches (MALT).
2. Appuyer sur RESET.
3. Appuyer sur TEST (un déclic se fera entendre; le bouton RESET restera enfoncé). Le cordon d'alimentation est prêt à l'emploi.
4. Appuyer sur RESET et relâcher (un autre déclic se fera entendre et le bouton RESET restera enfoncé). Le cordon d'alimentation est prêt à l'emploi.

**NOTE:** Le DDCF n'est pas destiné à servir de commutateur.

En conditions normales, le DDCF n'a pas besoin d'être réinitialisé pour que l'appareil fonctionne.

Si l'essai du DDCF échoue ou si le cordon d'alimentation est endommagé, faire remplacer le cordon par le fabricant.

Ne PAS le réparer.

**Figure 14**

Exemple de dispositif DDCF

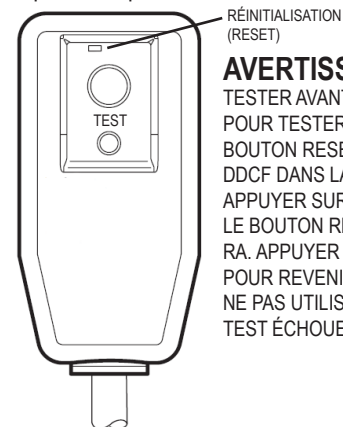

#### AVERTISSEMENT:

TESTER AVANT CHAQUE UTILISATION. POUR TESTER: APPUYER SUR LE BOUTON RESET. BRANCHER LA FICHE DDCF DANS LA PRISE DE COURANT. APPUYER SUR LE BOUTON TEST ET LE BOUTON RESET SE DÉCLENCHERA. APPUYER ENCORE SUR RESET POUR REVENIR AU MODE NORMAL. NE PAS UTILISER L'APPAREIL SI CE TEST ÉCHOUÉ.

**DDCF 15/20A/30A**

FRP014

Tableau 2				
MODÈLE	KW chauffe-eau	Tension	Courant	Prise
PZE/PZH07K	2,5	230/208	15	NEMA 6-15r
	3,6	230/208	20	NEMA 6-20r
PZE/PZH09K	3,6	230/208	20	NEMA 6-20r
PZE/PZH12K	3,6	230/208	20	NEMA 6-20r
	5,0	230/208	30	NEMA 6-30r
PZE/PZH15K	3,6	230/208	20	NEMA 6-20r
	5,0	230/208	30	NEMA 6-30r
PZE/PZH09R	3,6	265	20	NEMA 7-20r
PZE/PZH12R	3,6	265	20	NEMA 7-20r

## Schéma de câblage pour modèles 265 V

### Installation du cordon d'alimentation

Les appareils monoblocs/muraux de 265 V viennent avec un cordon d'alimentation non-DDCF installé en usine pour utilisation avec un socle. Pour installer un appareil câblé, suivre les instructions ci-dessous.

NOTE: Nous recommandons d'installer le socle PXSB et des conduits PXCJA (ou équivalent) avec tous les appareils câblés. S'il s'agit d'une installation encastrée dans le plancher, pour l'entretien et la maintenance, assurez-vous que le châssis est facile à retirer de la gaine.

Pour raccorder les conducteurs d'alimentation et le conduit au châssis, suivre les instructions ci-dessous.

1. Suivre les instructions pour retirer la boîte de jonction du châssis.
2. Préparation du cordon d'alimentation 265 V (ou 230 V) pour raccordement au connecteur sur le châssis: couper le cordon à la longueur voulue. Sélection du faisceau de câbles d'alimentation illustrée au tableau 2, page 21.

<b>⚠ AVERTISSEMENT</b>	
	<p><b>Risque d'électrocution</b></p> <p>Couper l'alimentation électrique avant tout entretien ou réparation.</p> <p>Le câblage et le raccordement électrique DOIVENT être réalisés par un maître-électricien, et conformément aux normes de l'édition en vigueur du CCE (CSA C22.1) et des codes locaux en vigueur.</p> <p>Autrement, des dommages matériels, de graves blessures ou la mort pourraient survenir.</p>

**Figure 15**

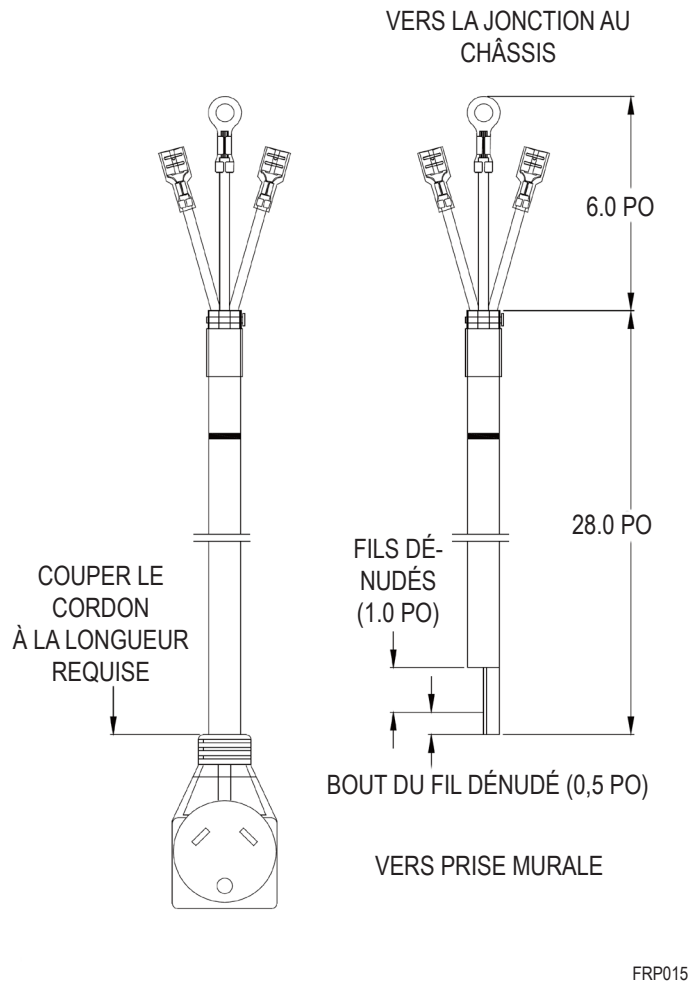

FRP015

**Figure 16**

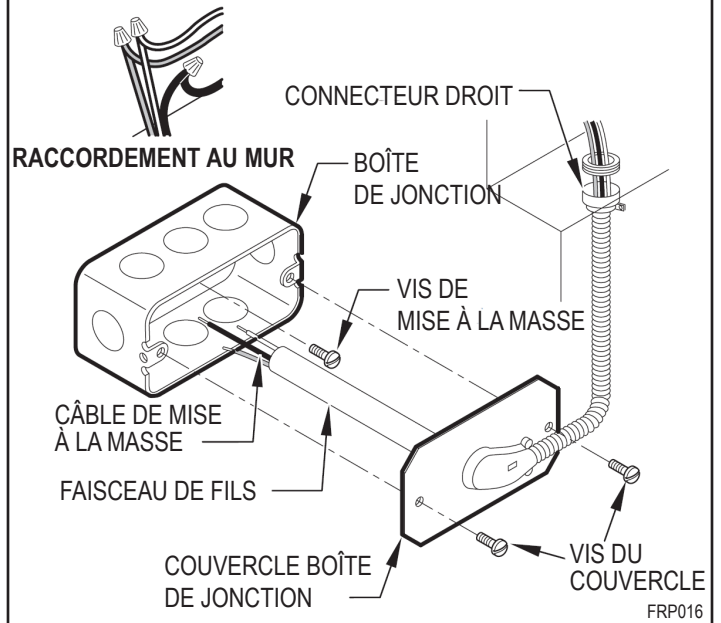

FRP016

**Figure 17**

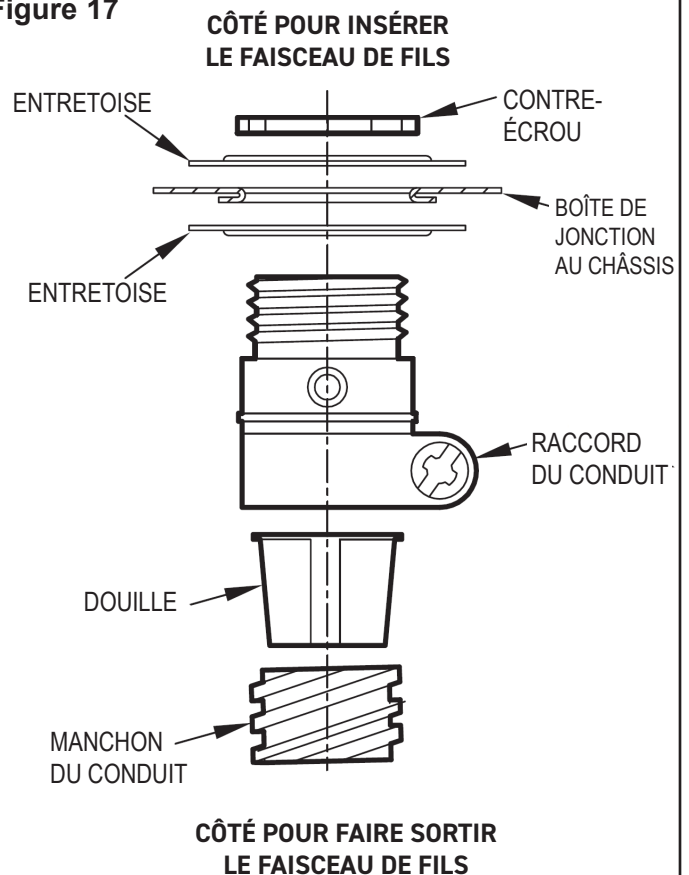

FRP017

3. Faire passer l'extrémité coupée du faisceau de fils par le raccord et le manchon flexible du conduit. Utiliser la douille de conduit fournie pour éviter d'endommager le cordon ou les fils. Le cordon doit passer par le contre-écrou, l'entretoise, la boîte de jonction du châssis, le raccord de conduit, la douille, puis le manchon du conduit. Voir figure 17.
4. Faire passer l'extrémité coupée du cordon d'alimentation par le raccord coudé placé à l'autre bout du conduit. Serrer les vis du raccord coudé pour fixer la gaine du conduit.
5. Fixer le raccord coudé au couvercle du boîtier de jonction mural avec un contre-écrou. Après y avoir fait passer le câblage dans le mur, monter le boîtier de jonction mural avec les quatre vis de montage. Raccorder le câblage mural à l'extrémité dépouillée du cordon avec un capuchon de connexion. Avec les deux vis, fixer le couvercle du boîtier de jonction mural.

## Préparation à l'installation du châssis

Vérifier que la gaine murale, l'extension (le cas échéant), la grille et le bac d'égouttement sont bien installés avant de poser le châssis.

1. Retirer le panneau de protection et le support central de la gaine (le cas échéant). Installer une grille d'extérieur.

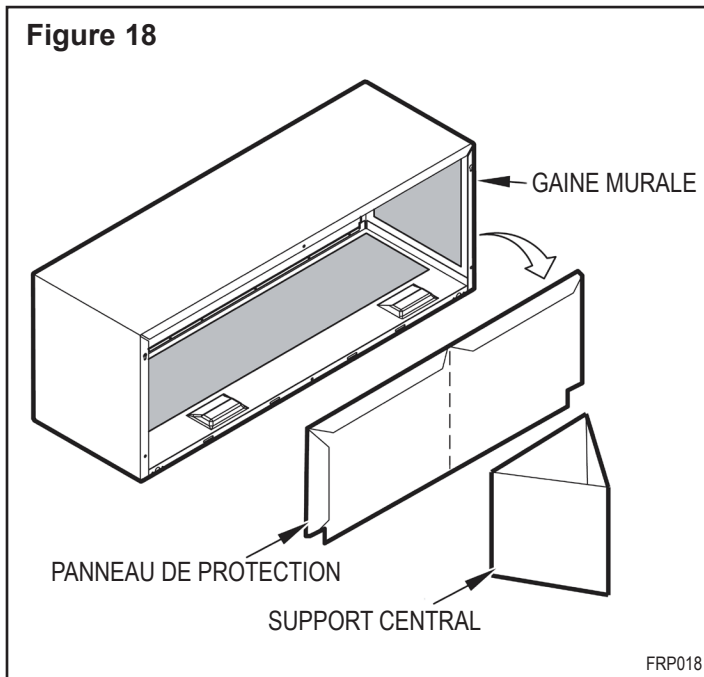

**NOTE:** Durant l'installation, éviter d'appliquer une force excessive sur la porte, la broche ou les charnières.

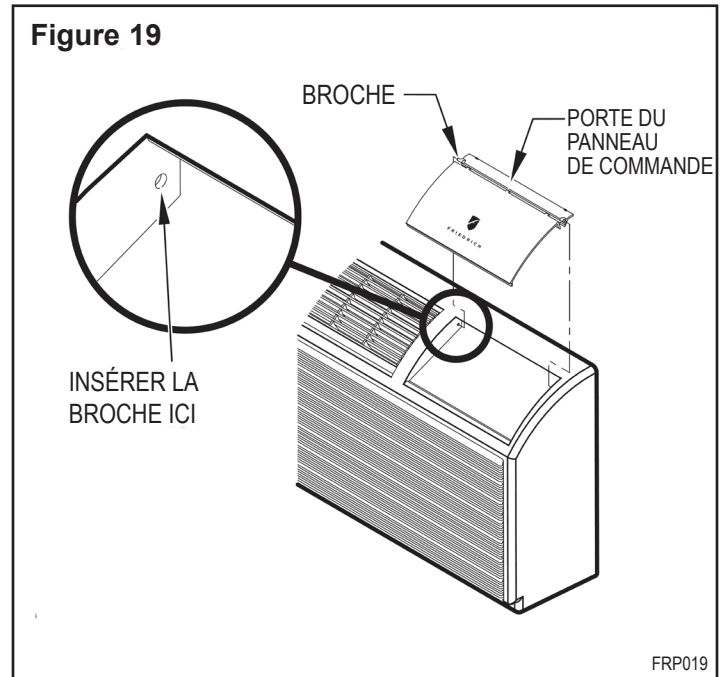

**NOTE:** Pour installer un châssis de série P dans une gaine de série T, ajouter un adaptateur mural (PXSE).

**IMPORTANT:** Si un appareil monobloc de Friedrich est posé dans une gaine existante, bien l'insérer jusqu'au fond. Il est recommandé de vérifier l'étanchéité du joint entre les déflecteurs du condensateur et autour de la plaque de montage, du côté intérieur.

Dans certains cas, des joints ou déflecteurs supplémentaires pourraient être nécessaires.

### **⚠ AVERTISSEMENT**



#### **Risque de suffocation**

Tenir le sac hors de portée des nourrissons et des enfants.

NE PAS mettre dans un berceau, un lit ou un parc d'enfant.

Détruire après l'ouverture.

Ce sac n'est pas un jouet.

Autrement, des dommages matériels, de graves blessures ou la mort pourraient survenir.

2. Retirer la calandre et le châssis du protecteur de plastique.  
Retirer le sac et le jeter (ne pas laisser à la portée des enfants).

Si la porte du panneau de commande n'est pas installée sur la calandre, procéder comme suit:

- a. Sur la calandre, dans l'espace pour le panneau de commande, deux trous sont prévus pour insérer la broche de la porte. Insérer d'abord la partie de droite.
- b. Puis insérer la partie de gauche.
- c. Appuyer sur le couvercle pour qu'il s'enclenche.

## ATTENTION

### Risque d'endommager l'appareil

À défaut de respecter cette mise en garde, l'équipement risque de s'endommager ou de mal fonctionner.

À défaut de retirer le ruban et la vis d'expédition, le volet de la bouche d'aération ne pourra pas s'ouvrir, ce qui risque d'endommager le câble.

3. Retirer le ruban d'expédition sur la calandre et le volet de la bouche d'aération. Voir figure 20.

**Figure 20**

Emplacement du ruban d'expédition

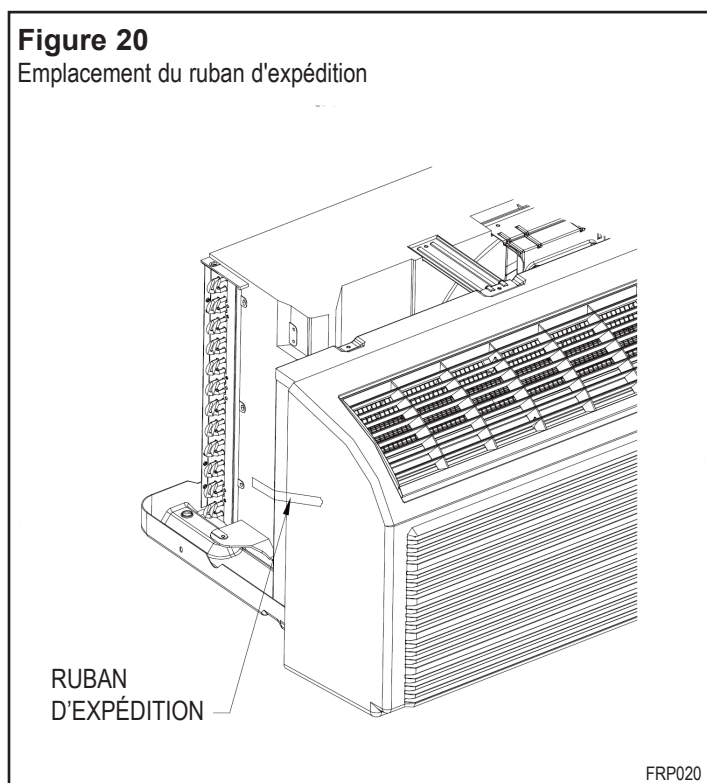

FRP020

4. Le cas échéant, enlever la vis qui retient le volet de la bouche d'aération. Voir figure 21.

**Figure 21**

Emplacement de la vis d'expédition

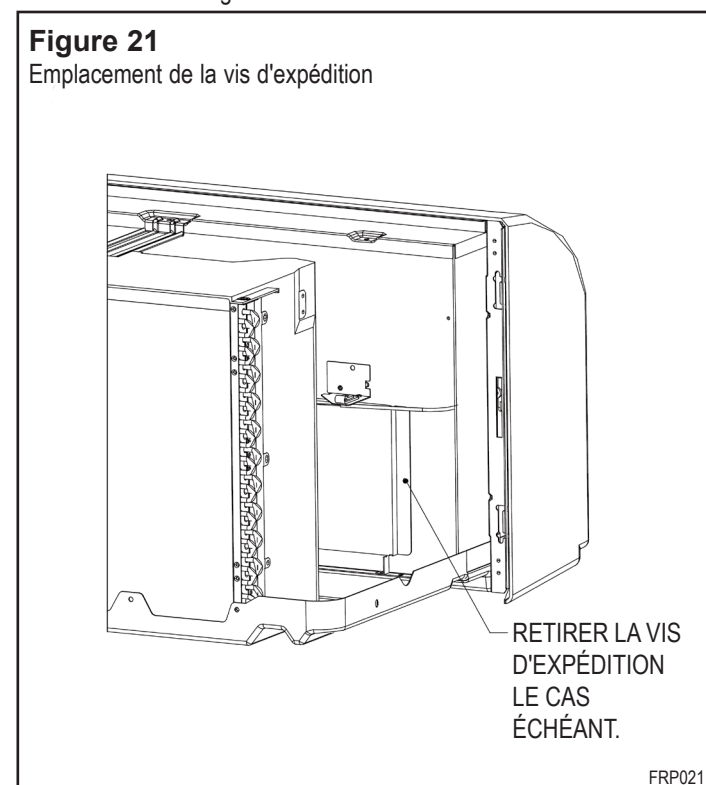

FRP021

5. Retirer la calandre. Voir figure 22.

**Figure 22**

Retirer la calandre

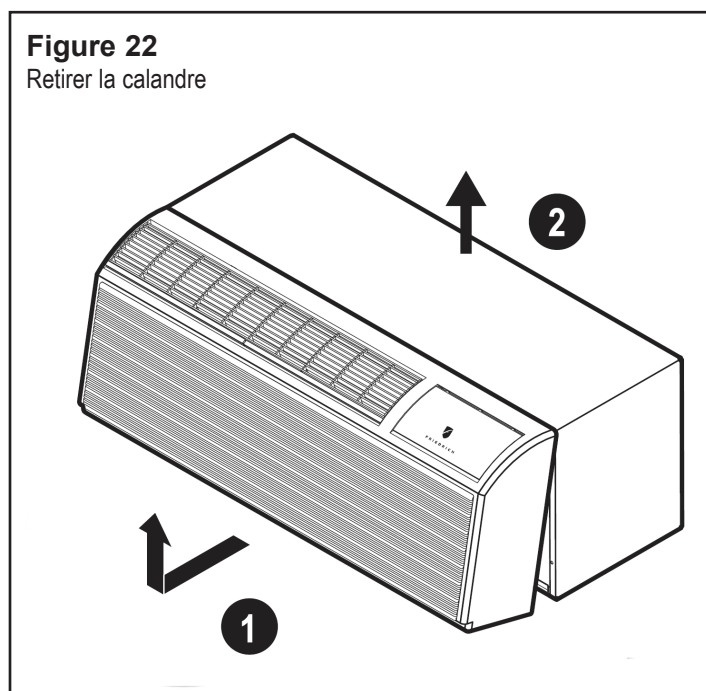

Décrocher d'abord le bas de la calandre pour la libérer des onglets (1)  
Puis soulever (2)

**NOTE:** Si l'appareil est monté directement au sol, il FAUT faire passer le cordon d'alimentation par le BAS de la calandre, du côté le plus proche de sa prise murale.

Faire une encoche sur le côté de la calandre, là où sort le cordon d'alimentation.

Cette encoche doit être faite par l'installateur.

# Installation du châssis

1. Insérer l'appareil dans la gaine murale jusqu'à ce que le buttoir s'appuie sur la gaine.

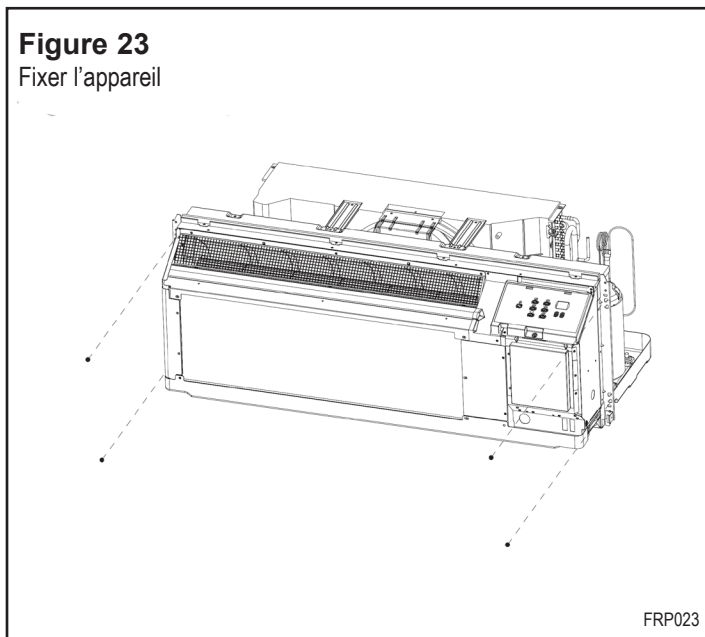

2. Trouver les quatre vis de montage qui viennent avec le châssis. Insérer les vis dans les orifices de la bride de montage du châssis qui sont alignés sur les écrous-ressorts du manchon mural. Serrer les quatre vis (deux de chaque côté).

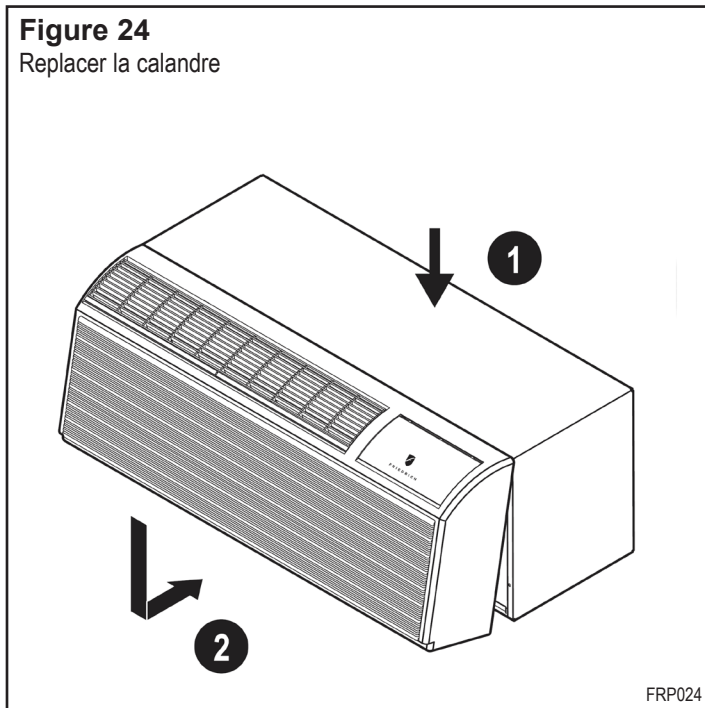

3. Placer les onglets sur le rebord supérieur (1). Appuyer sur la calandre (vers le bas) jusqu'à ce qu'elle s'enclenche (2)
4. Réinstaller la calandre. Voir figure 24.

## **⚠ AVERTISSEMENT**



### **Manipulation de charge lourde**

L'installation de l'appareil nécessite au moins deux personnes. Autrement, vous risquez de vous blesser, notamment au dos.

## **AVIS**

La tuyauterie en cuivre (réfrigérant) ne peut PAS servir de poignée.  
Ne JAMAIS s'en servir pour soulever ou déplacer le châssis.

Pour retirer la calandre, tirer sur l'extrémité inférieure en la soulevant de façon à dégager le support en L placé sur le dessus du châssis.

5. Brancher le cordon d'alimentation (le cas échéant) dans sa prise. Réalimenter l'appareil.

# Caractéristiques du produit

La technologie et les fonctions de pointe de nos appareils monoblocs améliorent le confort ambiant et la qualité de l'air tout en réduisant la consommation d'énergie. Grâce à un logiciel de commande industriel conçu spécialement, là où la concurrence échoue encore, Friedrich a su créer un concept monobloc silencieux, fiable, abordable et facile à utiliser.

Voici la liste des fonctions standards des appareils monoblocs Friedrich et leurs avantages pour l'utilisateur.

<b>AFFICHAGE ÉLECTRONIQUE DE LA TEMPÉRATURE</b>	La surveillance électronique de la température ambiante assure un contrôle ultra précis, plus que les anciens systèmes. L'écran large et facile à lire peut afficher, au choix, le point de consigne ou la température ambiante.
<b>BOUTONS MODE ET VENTILATION INDÉPENDANTS</b>	Pour éviter la confusion des anciens systèmes, Friedrich a doté la ventilation et le mode d'un voyant et d'un bouton de commande indépendants. Avec un réglage ultra précis de la température, il est plus facile de produire un confort optimal qu'avec d'autres systèmes.
<b>DÉMARRAGE/ARRÊT PROGRESSIF DU VENTILATEUR POUR RÉDUCTION DU BRUIT</b>	Un délai, c'est-à-dire un démarrage/arrêt progressif, permet d'amortir le bruit du compresseur. Sur appel de climatisation ou de chauffage, lance le ventilateur et le compresseur en même temps. De plus, en laissant fonctionner le ventilateur 60 secondes après l'arrêt du compresseur, on profite du froid emmagasiné dans le serpentin intérieur pour rafraîchir la pièce sans consommation d'énergie supplémentaire.
<b>FONCTIONNEMENT DU THERMOSTAT TÉLÉCOMMANDÉ</b>	Certaines applications requièrent un thermostat mural. Les nouveaux appareils monoblocs de Friedrich sont facilement configurables pour être commandés à partir de l'appareil ou du thermostat télécommandé, aucun modèle spécial à se procurer ni accessoire.
<b>PROGRAMME DE DIAGNOSTIC INTERNE</b>	L'appareil monobloc électronique de Friedrich est doté d'un programme d'autodiagnostic qui peut alerter le service de maintenance en cas de problème ou de panne. Ce programme fait gagner un temps précieux aux utilisateurs en faisant un autodiagnostic régulier.
<b>ESSAIS EN CHARGE</b>	Pour une meilleure fiabilité, nos appareils sont testés en charge en usine.
<b>LIMITEUR ÉLECTRONIQUE DE TEMPÉRATURE</b>	En limitant la plage de fonctionnement, l'utilisateur économisera de l'énergie en évitant les extrêmes de température, courants avec les anciens systèmes. Les nouvelles commandes électroniques laissent l'utilisateur définir séparément la plage de fonctionnement du chauffage et de la climatisation.
<b>PROTECTION CONTRE LE GEL</b>	Lorsque l'appareil monobloc détecte une température ambiante sous 10°C (50°F), il lance un cycle de ventilation (Max [High]) et la résistance intégrée jusqu'à ce que la température remonte à 13°C (55°F). Cette fonction s'active peu importe le mode sélectionné et peut être désactivée.
<b>REDÉMARRAGE ALÉATOIRE DU COMPRESSEUR</b>	Le démarrage simultané de plusieurs compresseurs entraîne parfois une surcharge électrique, ce qui risque de causer une défaillance prématurée de l'appareil. Après une panne de courant, ou quand on allume l'appareil la première fois, le redémarrage aléatoire lance chaque appareil l'un après l'autre et non pas tous en même temps. Le délai varie entre 120 et 240 secondes.
<b>DRAINAGE DE LA CONDENSATION</b>	Avec la technologie de l'anneau de diffusion, le ventilateur du condenseur récupère le condensat et le disperse sur le serpentin pour qu'il s'évapore. Cela permet de refroidir la bobine et d'améliorer encore l'efficacité énergétique de l'appareil.
<b>THERMOSTAT NUMÉRIQUE DE DÉGIVRAGE</b>	La série PZ est dotée d'un thermostat numérique pour surveiller avec précision les conditions du serpentin extérieur et laisser la thermopompe s'enclencher dans les bonnes conditions. En mode thermopompe, l'appareil monobloc permet d'économiser l'énergie et de réduire les coûts d'exploitation. Le thermostat électronique maximise le temps de fonctionnement de la thermopompe.

CHAUFFAGE INSTANTANÉ MODE THERMOPOMPE	Après mise sous tension initiale, certains modèles de thermopompes lancent le mode chauffage électrique pour ramener la pièce à température ambiante plus rapidement, puis reviennent en mode thermopompe. Ainsi, la pièce arrive à la température visée rapidement, sans le laps de temps habituel que nécessite une thermopompe.
COMMANDE INDÉPENDANTE DE CYCLAGE DU VENTILATEUR MODE CHAUFFAGE/ CLIMATISATION	L'utilisateur peut choisir entre les modes de ventilation cyclique ou continue. Le mode continu produit une circulation constante d'air dans la pièce durant toute la période où l'appareil est allumé (ON). Le mode cyclique permet d'économiser l'énergie. Le ventilateur s'allume uniquement quand le compresseur ou le chauffage électrique fonctionne. Ce réglage indépendant des deux modes de ventilation en chauffage et climatisation laisse l'utilisateur régler son confort avec précision avec la circulation continue été comme hiver (contrairement à d'autres marques qui n'autorisent qu'un seul mode à la fois).
CONTOURNEMENT CHAUFFAGE DE SECOURS	S'il tombe en panne en mode thermopompe, le compresseur peut être verrouillé de façon à produire la chaleur avec la résistance chauffante. Ainsi, même dans le cas improbable où le compresseur tomberait en panne, la température ambiante pourra être maintenue en attendant de pouvoir le faire réparer.
POSTE DE COMMANDE À DISTANCE	Les appareils monoblocs électroniques de Friedrich sont dotés de bornes basse tension pour connexion à un poste central de gestion de l'énergie. Les systèmes de gestion à distance contribuent à réduire la consommation; nos appareils monoblocs sont déjà équipés pour être télécommandés.
DÉTECTEUR DE GIVRE DU SERPENTIN INTÉRIEUR	Le détecteur de givre protège le compresseur contre les dommages en cas de restriction du débit d'air ou si la température extérieure descend assez pour que se forme du givre sur le serpentin intérieur. Si la température du serpentin intérieur descend sous 0°C (33°F), le compresseur s'arrête et la ventilation fonctionne selon la demande. Dès que le serpentin remonte à 15°C (59°F), le compresseur se remet en marche.
VENTILATION ULTRA-SILENCIEUSE	Nous avons équipé la série PZ d'un système de ventilation qui réduit le bruit au minimum sans diminuer le débit ou la circulation d'air.
ULTRA-EFFICACE	La série de climatiseurs monoblocs de Friedrich est conçue pour optimiser tous les systèmes fonctionnels et les faire fonctionner de concert pour produire la performance optimale.
DEUX VITESSES DE MOTEUR	Le concept à deux vitesses permet de faire varier le débit de ventilation pour réduire le niveau sonore à l'intérieur.
COMPRESSEUR ROTATIF	Afin de maximiser la durabilité et l'efficacité, tous les appareils monoblocs de Friedrich sont équipés d'un compresseur rotatif haut rendement.
FILTRES À AIR (ACCÈS PAR LE HAUT)	Les filtres de retour d'air des appareils monoblocs Friedrich et les filtres de remplacement PXFTB sont lavables, réutilisables et facilement accessibles par le haut, sans avoir à retirer la calandre.
FILTRE D'APPORT D'AIR	L'apport d'air extérieur des appareils monoblocs Friedrich dans l'espace climatisé atteint un débit de 30 pi <sup>3</sup> /min. L'air extérieur est filtré par une grille maillée lavable qui empêche les débris de pénétrer.
RÉFRIGÉRANT R-32	Les appareils monoblocs Friedrich utilisent un réfrigérant écologique.
TECHNOLOGIE DIAMONBLUE	La technologie Diamonblue protège le serpentin extérieur en conditions extrêmes.
PORTE INCASSABLE (PANNEAU DE COMMANDE)	La porte incassable du panneau de commande participe à l'intégrité de l'appareil.
GAINÉ MURALE ET BAC D'ÉGOUTTEMENT EN ACIER GALVANISÉ	La gaine murale en acier galvanisé zingué et le bac d'égouttement sont préparés en 11 étapes, puis enduits de poudre au polyester et durcis au four pour la durabilité.

# Configuration du système

## Commande de la bouche d'air frais

Le levier de commande du ventilateur se trouve sur le côté gauche de l'appareil, derrière la calandre.

**NOTE:** Avant d'utiliser ce levier de commande, retirer tout matériel d'expédition sur le volet de la bouche d'aération. Consulter la page 23, figure 21 (retirer la vis qui retient le volet de la bouche d'aération, le cas échéant).

En position **FERMÉE**, c'est l'air à l'intérieur de la pièce qui est filtré et circulé. Voir figure 25.

En position **OUVERTE**, une quantité d'air de l'extérieur est aspirée à l'intérieur. Cette position risque de réduire l'efficacité du chauffage/climatisation.

**Figure 25**

Emplacement de la commande de la bouche d'aération

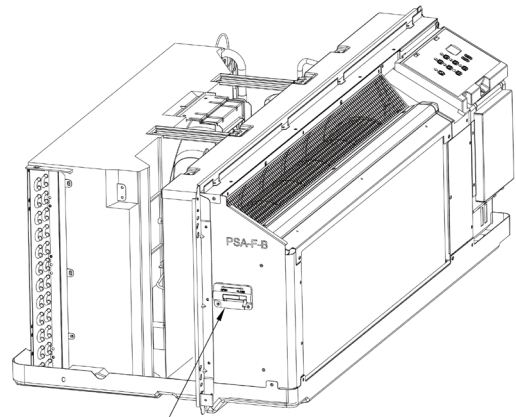

COMMANDE DE VENTILATION  
(MANIPULER LE LEVIER À TRAVERS L'ÉTIQUETTE)

FRP025

## Direction de l'air

### Réglage de la direction de l'air:

1. Retirer la calandre. Voir figure 22.
2. Dévisser les vis qui retiennent la grille d'aération (derrière la calandre). Voir figure 26.
3. Faire tourner la grille d'aération à 180°. Voir figure 27.
4. Replacer la grille d'aération.
5. Replacer la calandre et les vis.

**Figure 26**

Arrière de la calandre

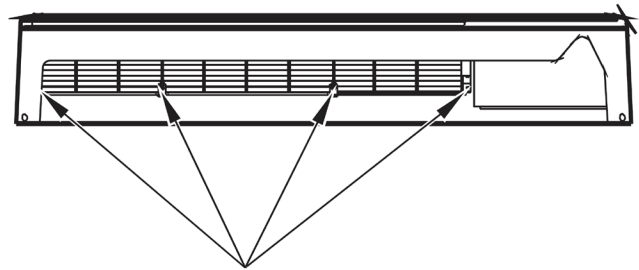

VIS DE LA GRILLE D'AÉRATION

FRP026

**Figure 27**

Réglage des grilles d'aération

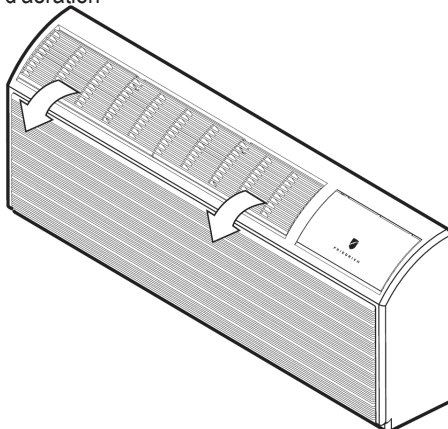

**SORTIE D'AIR VERS L'EXTÉRIEUR**  
(par défaut)

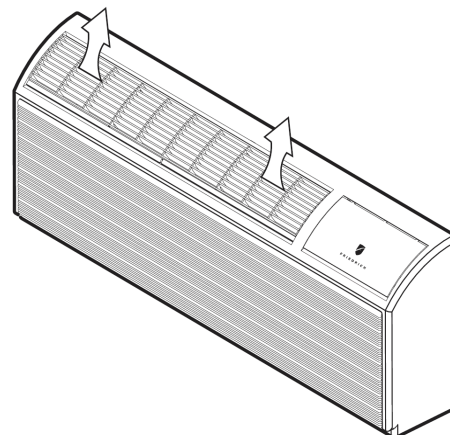

**SORTIE D'AIR VERS LE HAUT**

FRP027

# Configuration des commandes électroniques

Les micro-interrupteurs réglables sont placés sur l'avant du panneau de commande électronique. Les commandes se trouvent sous la calandre; il faut la retirer pour les voir.

## Réglages d'un micro-interrupteur

1. Micro-interrupteur 1 - Réservé
2. Micro-interrupteur 2 - Activation/désactivation de la thermopompe.  
Micro-interrupteur n° 2 à OFF: permet d'activer le mode chauffage de secours. Dans le cas peu probable d'une panne de compresseur, il est possible de faire fonctionner la thermopompe en mode de chauffage électrique seulement, jusqu'à la réparation du compresseur.
3. Micro-interrupteur 3 - Activation/désactivation de la résistance intégrée.
4. Micro-interrupteur 4 - Ordre de priorité du chauffage  
ON = thermopompe d'abord; OFF = chauffage d'abord.
5. Micro-interrupteur 5 - Protection contre le gel  
Les appareils sortent de l'usine dotés d'une protection pour empêcher la pièce de geler. Pour contourner cette protection, il suffit de placer le micro-interrupteur 5 à OFF. Cette fonction surveille la température ambiante dans la pièce et si elle descend sous les 4°C (40°F), l'appareil se met en mode « chauffage ». Peu importe le mode.
6. Micro-interrupteur 6 - Activer/désactiver la mémoire électrique (activée par défaut). Le panneau de commande électronique mémorise les réglages de l'utilisateur. Après une panne de courant, l'appareil redémarrera dans le même mode qu'avant la panne. Déplacer le micro-interrupteur 6 à OFF pour désactiver la fonctionnalité et le panneau de commande électronique n'enregistrera plus les paramètres.
7. Interrupteur 7 - Vitesse moyenne du ventilateur intérieur  
ON: sélectionner MAX (HIGH) au panneau de commande force la vitesse moyenne; OFF: la vitesse correspond à celle sélectionnée.
8. Micro-interrupteur 8 - Sélection de la vitesse du ventilateur intérieur.  
ON : vitesse pour moteurs de 7K/9K.  
OFF : vitesse pour moteurs de 12K/15K.

**Figure 28**  
Micro-interrupteurs

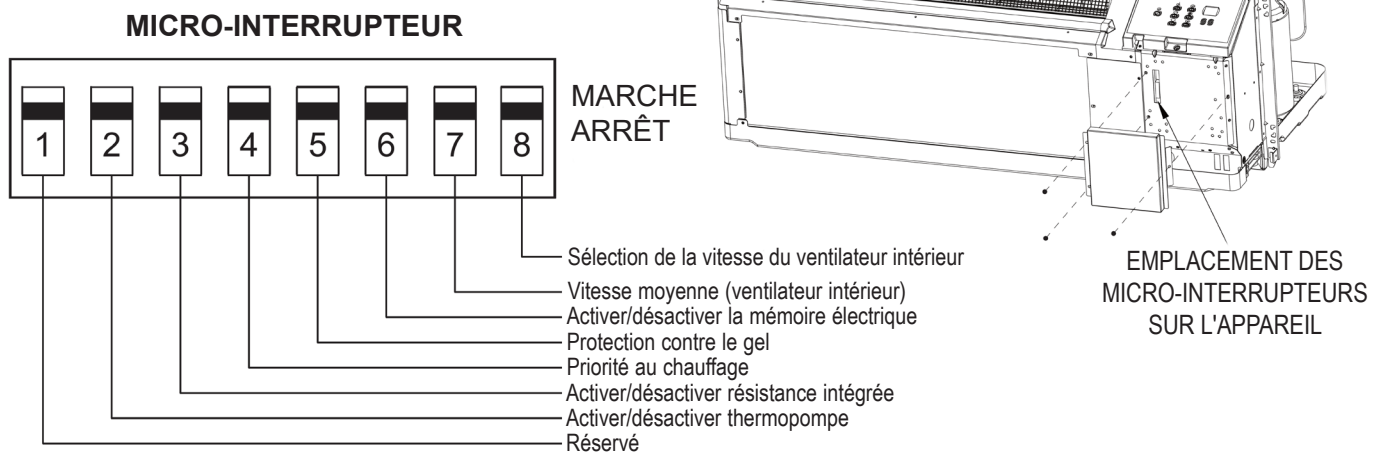

FRP028

Commutateur	Description	Fonction	Réglage par défaut	Option
#1	Réservé	/	OFF	/
#2	Thermopompe	ON - active la thermopompe; OFF - désactive la thermopompe, chauffage électrique seulement.	Modèles thermopompe-ON Chauffage électrique seul.-OFF	OFF-Contourne le compresseur (modèles thermopompe seul.)
#3	Résistance intégrée	ON - chauffage électrique activé; OFF - chauffage électrique désactivé	ON	NE PAS mettre à OFF
#4	Priorité au chauffage	ON-thermopompe d'abord OFF-désactive protection antigel d'abord	OFF	OFF
#5	Protection antigel	ON - empêche l'appareil de laisser la température de la pièce descendre sous les 4,5°C (40°F) même s'il est éteint. OFF-désactive protection antigel	ON	OFF
#6	Activer/désactiver mémoire électrique	ON-activée; OFF-désactivée	ON	OFF
#7	Vitesse moyenne (ventilateur intérieur)	ON - appuyer sur MAX (High) fait fonctionner le ventilateur à vitesse moyenne; OFF: la vitesse du ventilateur correspond à celle sélectionnée.	OFF	NE PAS modifier les paramètres par défaut
#8	Sélection de la vitesse du ventilateur intérieur	ON-moteur du ventilateur à 7000/9000 rpm OFF-moteur du ventilateur à 12 000/15 000 rpm	7000/9000: ON 12 000/15 000: OFF OFF	NE PAS modifier les paramètres par défaut

# SCHÉMA DES CIRCUITS

Thermopompe de 7000 BTU/h

Climatiseur seulement 7000 BTU/h

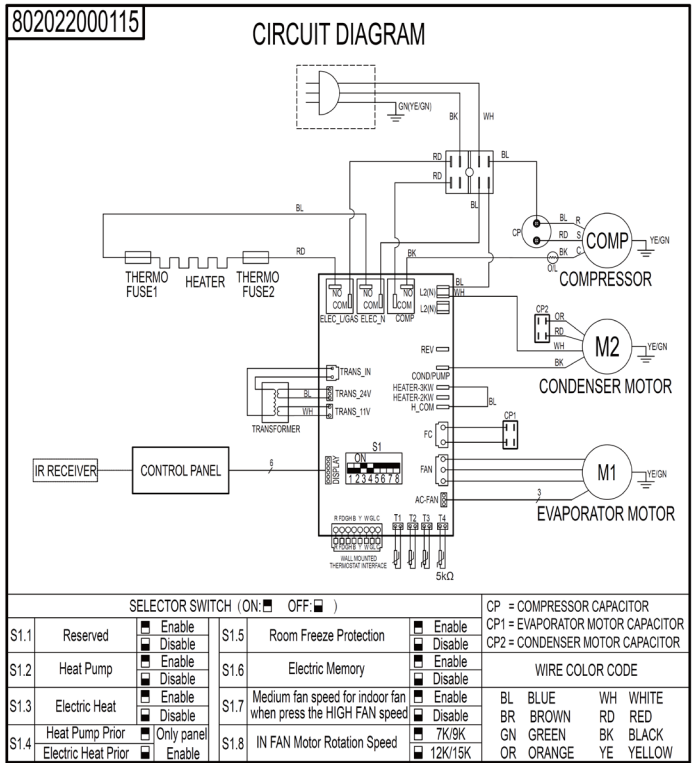
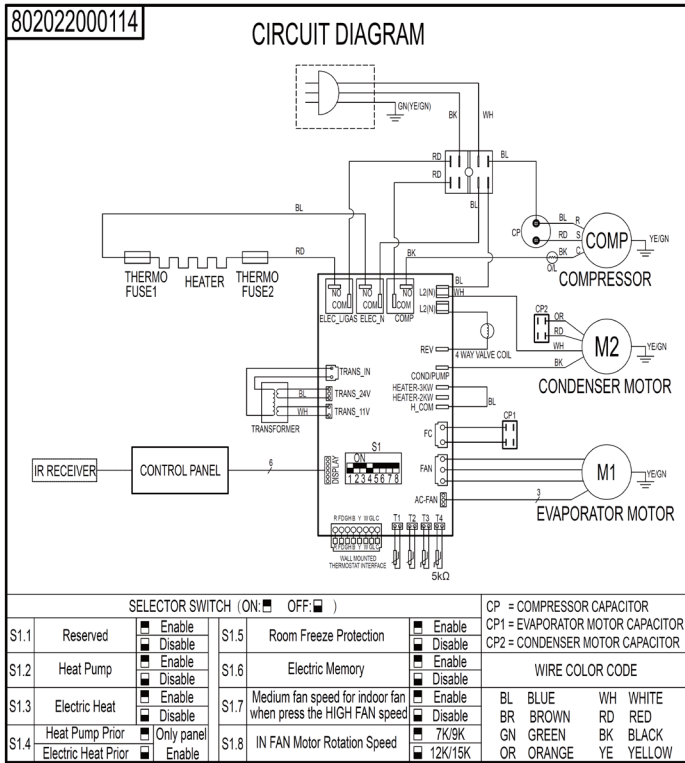

Thermopompe 15 000 BTU/h

Climatiseur seulement 15 000 BTU/h

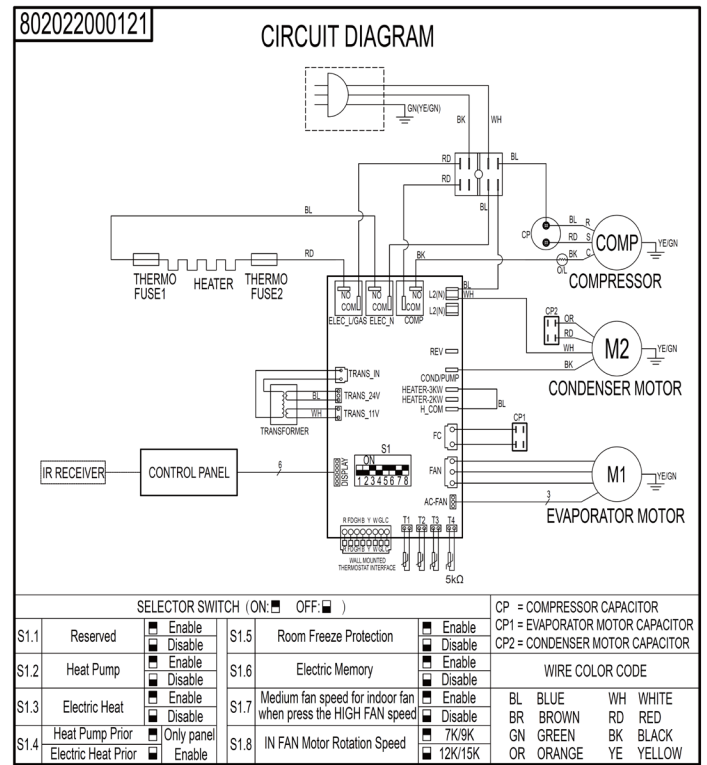
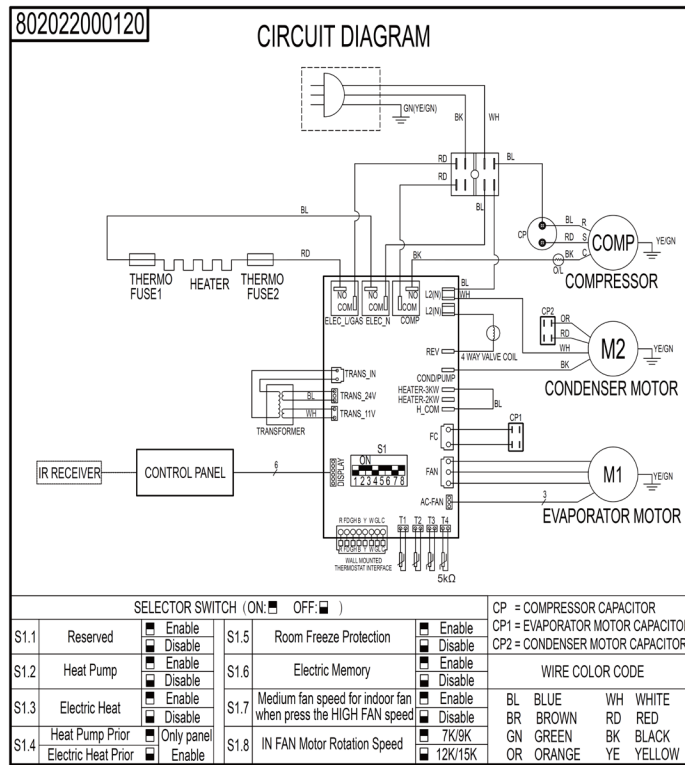

NOTE: À titre de référence seulement, le diagramme réel du circuit prévaut.

## Thermopompe de 12000 BTU/h

## Climatiseur seulement 12000 BTU/h

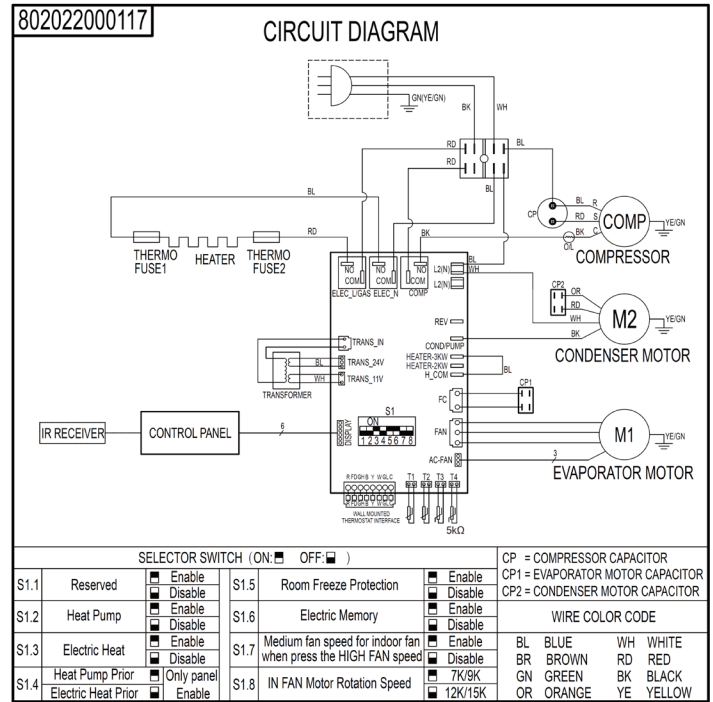
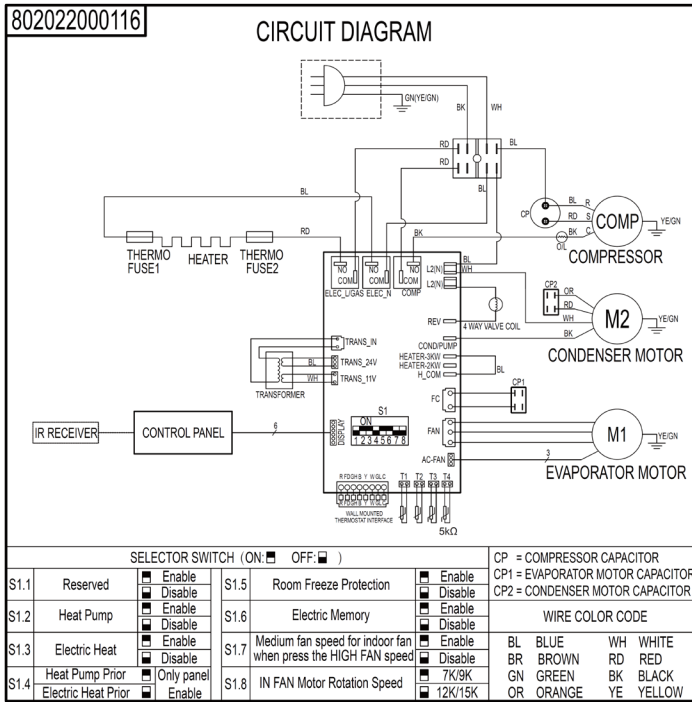

## Thermopompe de 15000 BTU/h

## Climatiseur seulement 15000 BTU/h

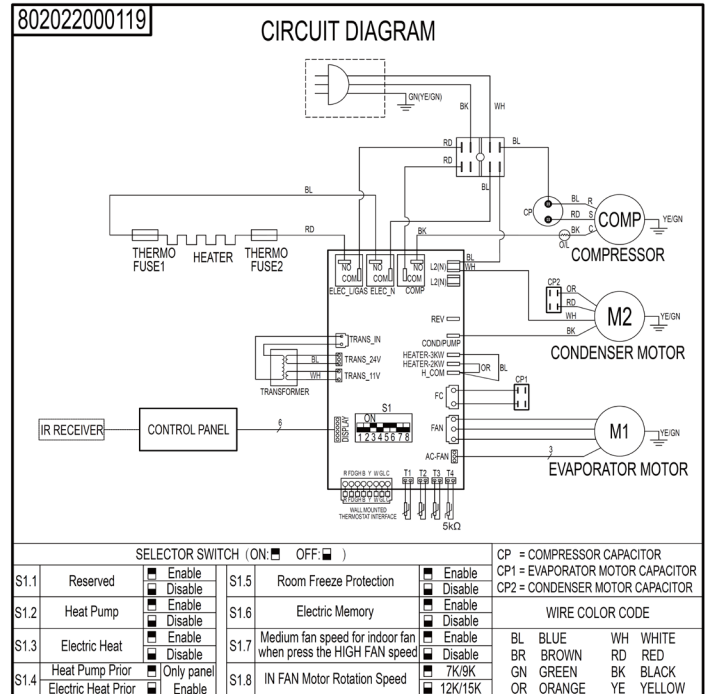
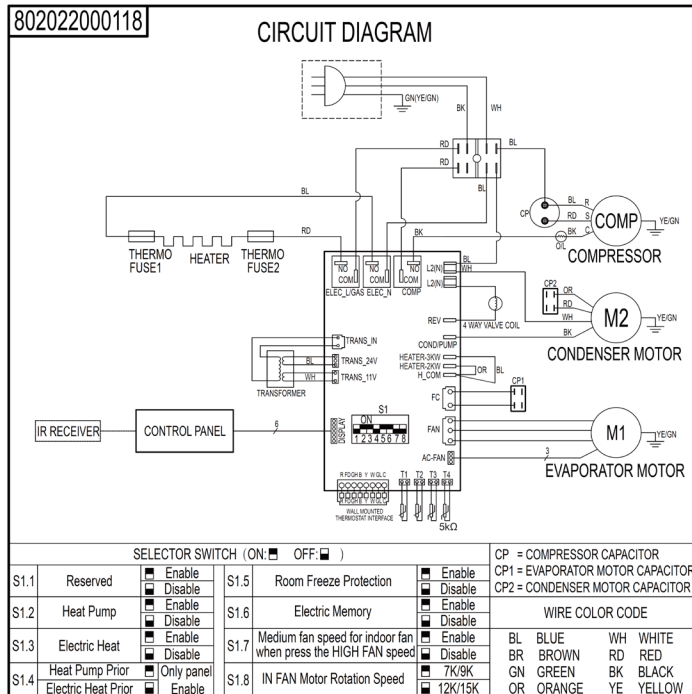

**NOTE:** À titre de référence seulement, le diagramme réel du circuit prévaut.

# SCHÉMA DES CIRCUITS

**Figure 29**

Panneau de commande électronique



## Affichage en °C ou °F

L'appareil est configuré en usine pour afficher la température en Fahrenheit (°F). Pour passer en °C, maintenir les flèches HAUT (UP) et BAS (DOWN) enfoncées pendant trois secondes. L'appareil passera en degrés °C. Pour revenir en °F, maintenir les flèches HAUT (UP) et BAS (DOWN) simultanément enfoncées pendant trois secondes. L'appareil repassera en degrés °F.

## Mode de climatisation

Appuyer sur COOL après avoir allumé l'appareil enclenchera le mode de climatisation. Pour régler le point de consigne, appuyer sur HAUT (UP) ou BAS (DOWN), l'appareil lancera un cycle de compresseur pour maintenir le climat ambiant dans la pièce. Le compresseur enclenche un cycle chaque fois que la température ambiante dépasse le point de consigne de 2 degrés. La ventilation fonctionnera en continu ou par cycle, selon vos réglages de ventilation constante. Consulter la section Ventilation constante.

## Mode chauffage

Allumer l'appareil, puis appuyer sur Chauffage (HEAT) pour le mettre en mode de chauffage.

## Modèles à thermopompe (PZH)

Appuyer sur Chauffage (HEAT) lancera la thermopompe ou la résistance intégrée (selon la température ambiante ou le réglage du micro-interrupteur n°4) afin de ramener la pièce au point de consigne. Lorsque la température ambiante descend 2 degrés sous le point de consigne, l'appareil lance un cycle de compresseur ou de chauffage (résistance intégrée). La ventilation fonctionnera en continu ou par cycle, selon vos réglages de ventilation constante. Consulter la section Ventilation constante. Lorsque la température du serpentin extérieur descend sous les -3°C (26°F) plus de 3 minutes, l'appareil active le chauffage électrique au lieu de la thermopompe. Le compresseur pourra s'enclencher à nouveau lorsque la température ambiante atteindra le point de consigne et que celle du serpentin extérieur atteindra 2°C (36°F).

## Modèles chauffage/climatisation (PZE).

Après avoir appuyé sur Chauffage (HEAT), régler le point de consigne et l'appareil lancera un cycle de chauffage pour maintenir le climat ambiant dans la pièce. Le chauffage s'enclenche chaque fois que la température ambiante descend de 2 degrés sous le point de consigne. La ventilation fonctionnera en continu ou par cycle, selon vos réglages de ventilation constante. Consulter la section Ventilation constante.

## Fonctionnement du chauffage de secours

S'il tombe en panne en mode thermopompe, le compresseur peut être mis hors service pour produire la chaleur avec la résistance intégrée. Ainsi, même dans le cas improbable où le compresseur tomberait en panne, la température ambiante pourra être maintenue en attendant de pouvoir faire réparer. Le micro-interrupteur n° 2 commande le réglage du chauffage de secours.

## Ventilation constante

Appuyer sur Constant Fan (ventilation constante) enclenche la ventilation de façon constante ou cyclique, en mode climatisation ou chauffage. Pour choisir l'intensité de la ventilation, appuyer sur le bouton du ventilateur MAX (High), MIN (Low) ou AUTO.

## Réglage de la limite de température

Appuyer en même temps sur le bouton HAUT (UP) et le bouton MAX (High) du ventilateur pendant 5 s. L'écran affichera R1-R8, la valeur par défaut est R8. Voici la plage de température (°F):

- R1: 63-86
- R2: 65-86
- R3: 72-90
- R4: 72-74
- R6: 67-92
- R7: 69-90
- R8: 60-90

# Installation du thermostat mural télécommandé

## Installation du thermostat

1. Installer le thermostat à environ 1,5 m (5 pi) du plancher.
2. Installer le thermostat dans une pièce souvent utilisée, de préférence sur un mur intérieur.
3. Sur un pan de mur sans tuyauterie ou conduits.

## NE PAS poser le thermostat:

1. Près d'une fenêtre, sur un mur extérieur ou à côté d'une porte ouvrant sur l'extérieur.
2. Dans un lieu directement exposé au soleil ou à la chaleur, près d'une lampe, d'un foyer ou de tout autre objet qui dégage de la chaleur, car la lecture serait faussée.
3. À proximité de l'apport/du retour d'air direct des registres et des grilles.
4. Dans un lieu où l'air circule mal, comme dans les coins, derrière une porte ou une alcôve.

# Branchement du thermostat télécommandé et commandes basse tension

## Thermostat

Les modèles PZ d'appareils monoblocs de Friedrich sont configurés en usine pour être contrôlés par le panneau de commande électronique (sur le châssis) ou par un thermostat mural 24 V télécommandé. Tant que la configuration des commandes correspond à celle de l'appareil monobloc, le thermostat peut être à transfert automatique ou manuel.

**NOTE:** Les modèles PZE nécessitent un thermostat à un niveau de climatisation et un niveau de chauffage. Les modèles PZH nécessitent un thermostat à un niveau de climatisation et deux niveaux de chauffage, avec commande de vanne d'inversion B. Le thermostat Friedrich RT7 est configurable pour les deux modèles.

Pour commander l'appareil à partir d'un thermostat mural, suivre les étapes suivantes:

1. Débrancher l'appareil avant tout entretien ou réparation.
2. Retirer le rabat ignifuge sur la carte électronique de l'appareil.
3. Retirer le bornier basse tension de l'appareil
4. Brancher les bornes du thermostat mural aux bornes correspondantes du bornier de l'appareil.
5. Brancher le bornier dans l'appareil.
6. Remplacer le rabat ignifuge une fois la procédure terminée.
7. Réalimenter l'appareil.
8. En mode veille, appuyer sur COOL + UP trois secondes, l'écran affichera la lettre « r » et vous entendrez deux bips.
9. L'appareil est maintenant commandé à partir du thermostat mural.
10. Pour ajouter la plaquette accessoire (PDXRTB), l'installer sur le panneau de commande existant.

**NOTE:** Le panneau de commande ne contrôle plus l'appareil. Pour ramener le contrôle au panneau de commande, appuyer sur COOL + UP trois secondes, l'écran affichera la lettre « r » et vous entendrez un bip.

## Connexions du thermostat

R = Alimentation 24 V de l'appareil

Y = Commande de climatisation

W = Commande de chauffage

B = Vanne d'inversion alimentée en mode chauffage

GL = Commande du ventilateur, basse vitesse (MIN)

GH = Commande du ventilateur, haute vitesse (MAX)

C = Commun (mise à la terre commune)

\*Si le thermostat ne comporte qu'une borne G, la raccorder à GL pour ventilation à basse vitesse (MIN) ou à GH pour la haute vitesse (MAX).

**Figure 30**

Carte de commande avec plaquette PDXRTB en option.

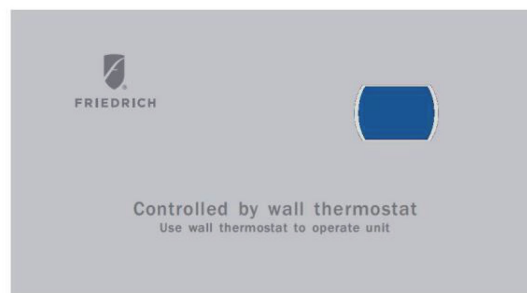

FRP030

## Borne de commande à distance

Le modèle PZ monobloc de Friedrich est équipé pour être raccordé à un interrupteur externe d'alimentation. L'interrupteur peut être un système de commande à distance.

Pour la commande à distance, raccorder un côté de l'interrupteur normalement ouvert à la borne R et l'autre à la borne FD.

Logique de commande:

- (a). Pour ALLUMER (ON) l'appareil: fermer, puis ouvrir rapidement le contact entre les bornes R et FD une fois dans un délai de 5 s.
- (b). Pour ÉTEINDRE (OFF) l'appareil: fermer, puis ouvrir rapidement le contact entre les bornes R et FD deux fois dans un délai de 5 s.
- (c). Pour forcer l'arrêt complet: maintenir le contact R et FD fermé pendant plus de 5 s.



NOTE: Après un arrêt forcé, il est possible de rallumer l'appareil par le panneau de commande.

NOTE: Le système de commande à distance et les contacteurs sont fournis par l'installateur.

## Gestion de la puissance

Une entrée est fournie pour pouvoir éteindre l'appareil manuellement depuis un emplacement distant. Quand il détecte une tension de 24VCA sur cette entrée, l'appareil s'éteint automatiquement. Si aucune tension n'est détectée, l'appareil fonctionnera normalement.

NOTE: C'est à l'installateur de s'assurer que les câbles sont raccordés conformément aux instructions d'installation. Un raccordement inadéquat du câblage de commande du thermostat ou toute modification du câblage interne risque d'annuler la garantie. Le câblage de commande des appareils monoblocs d'autres fabricants, et même de certains anciens modèles Friedrich, peut être différent. Pour en savoir plus sur ces raccordements, veuillez contacter Friedrich

 <b>AVERTISSEMENT</b>	
	<p><b>Risque d'électrocution</b></p> <p>Couper l'alimentation électrique avant tout entretien ou réparation.</p> <p>Le câblage et le raccordement électrique DOIVENT être réalisés par un maître-électricien, et conformément aux normes de l'édition en vigueur du CCE (CSA C22.1) et des codes locaux en vigueur.</p> <p>Un mauvais raccordement du câblage de commande du thermostat, ou toute modification du câblage interne, risque de causer des dommages matériels, des blessures ou le décès.</p> <p>Risque d'électrocution. Peut causer des blessures ou la mort. Couper toute source d'alimentation électrique avant l'entretien.</p>

## Inspection finale et mise en service

- Inspecter les composants et accessoires pour vérifier qu'ils sont bien installés et qu'ils n'ont pas été endommagés durant l'installation.
  - Vérifier que le ou les drains d'évacuation de la condensation sont de capacité suffisante, qu'ils ne sont pas obstrués et que leur emplacement convient au client.
  - Vérifier que le dégagement recommandé pour l'installation a été respecté. Vérifier que le filtre à air et les serpentins des deux modules ne sont pas encrassés.
  - Vérifier que l'ensemble de l'installation est conforme aux exigences des codes nationaux et locaux en vigueur.
  - Vérifier que les composants et accessoires, comme le châssis, la calandre et la porte du panneau de commande, sont bien fixés.
  - Mettre l'appareil en marche et vérifier le fonctionnement de tous les composants à chaque mode de fonctionnement. Enseigner au propriétaire/à l'utilisateur comment se servir de l'appareil et faire l'entretien de routine.
- NOTE:** Il est recommandé de tenir un registre des dates d'entretien et de réparation.
- Pour référence ultérieure, remettre au propriétaire (ou à l'exploitant) de l'équipement le manuel d'installation et d'utilisation, les instructions d'installation des accessoires, ainsi que le nom, l'adresse et le numéro de téléphone de leur fournisseur de service local certifié par Friedrich.

## Entretien de routine

Pour garantir le bon fonctionnement et la durabilité de l'appareil, faire un entretien régulier en suivant la procédure suivante.

Faire entretenir les composants internes de l'appareil uniquement par un technicien de CVCA.

**⚠ AVERTISSEMENT:** Confier l'entretien du climatiseur (sauf l'entretien de routine - nettoyage du filtre) à un frigoriste qualifié. Consulter le manuel d'entretien pour les intervalles et procédures d'inspection et d'entretien de l'intérieur du climatiseur et des composants. Scanner le code QR pour télécharger la plus récente version du manuel d'entretien de cet appareil.



<b>⚠ AVERTISSEMENT</b>	
	<b>Risque d'électrocution</b> Avant d'entreprendre une procédure de maintenance, débrancher l'appareil ou couper son alimentation électrique Ne pas respecter cette directive vous expose à un risque d'électrocution ou de décès.

### Panneau de façade

Avec un linge humide (non mouillé), nettoyer le panneau de commande afin d'éviter l'infiltration d'eau vers les composants électroniques.

Nettoyer le panneau de façade et le boîtier avec une solution savonneuse (eau et détergent doux). Ne PAS utiliser de solvants ou de nettoyants à base d'hydrocarbures, notamment l'acétone, le naphtha, l'essence, le benzène, etc. Pour dépoussiérer le serpentin intérieur, au besoin, utiliser l'embout en brosse d'un aspirateur. ATTENTION DE NE PAS DÉFORMER LES AILETTES. Pour nettoyer le serpentin extérieur, utiliser un jet d'eau à basse pression (tuyau d'arrosage).

### Filtre à air du panneau avant

Pour le bon fonctionnement de l'appareil, nettoyer les filtres à air au moins une fois par mois; plus si les conditions le justifient. Avant de retirer les filtres pour les nettoyer, éteindre l'appareil.

Pour retirer un filtre, le saisir par le haut, puis le tirer. Suivre la procédure inverse pour le remettre.

Nettoyer les filtres avec un détergent doux et de l'eau tiède, et les laisser sécher complètement avant de les réinstaller.

### Serpentin/châssis

Inspecter régulièrement (une ou deux fois par an) les serpentins (intérieur et extérieur), ainsi que le bac d'égouttement, et nettoyer au besoin (charpie, saleté, feuilles, papier, etc.). Dans certaines conditions, un nettoyage plus fréquent est avisé.

### Gaine murale

Inspecter régulièrement l'intérieur de la gaine et le système de drainage (une fois ou deux par an) et les nettoyer au besoin. Dans certaines conditions, un nettoyage plus fréquent est avisé.

### Roue du ventilateur / Boîtier / Ventilateur condensateur / Couvercle

Inspecter régulièrement (une ou deux fois par an) le ventilateur intérieur (soufflante) et son boîtier, la roue de l'évaporateur, la pale du ventilateur condensateur ainsi que son carter, et retirer tout débris accumulé (charpie, poussière, moisissure, etc.).

### Filtre d'apport d'air

Inspecter le filtre de l'apport d'air frais aux 60 jours, retirer les débris (peluches, saleté, feuilles, etc.). Dans certaines conditions, un nettoyage plus fréquent est avisé.

# Dépannage

Anomalie	Causes possibles	Solution
L'appareil ne s'allume pas	Réseau/ligne de transport défectueux, l'appareil n'est pas alimenté.	Vérifier que le voyant sur le module d'alimentation LCID est allumé. S'il ne l'est pas, appuyer sur RESET. Si le voyant ne s'allume toujours pas alors que le réseau est alimenté, c'est qu'il faut remplacer le cordon d'alimentation.
	Protection du cordon d'alimentation contre les surintensités.	Vérifier si le cordon d'alimentation est endommagé. Appuyer sur RESET. Si le problème persiste, remplacer le cordon d'alimentation.
	Le cordon d'alimentation est mal installé.	Vérifier que le cordon est bien branché.
	Le fusible de la carte électronique est cassé.	Vérifier les charges (ventilation entrée/sortie, vanne d'inversion, transformateur) pour voir s'il y en a une en court-circuit. Effacer l'erreur, puis remplacer le fusible par un du même type.
	Mauvais contact entre la carte principale et le panneau de commande.	Vérifier que tous les câbles et contacts sont bons.
	Le compresseur met du temps à démarrer.	C'est normal, le compresseur démarre après 3 minutes.
	Protection contre les pannes de courant.	Lorsque revient le courant, le redémarrage automatique se fera avec un retard normal de 120 à 240 s.
	L'appareil se met en mode protégé.	Vérifier le CODE D'ERREUR.
	La carte principale ou le panneau de commande est défectueux.	Remplacer la carte ou le panneau de commande.
Panneau de commande défectueux	Si l'appareil est contrôlé par un thermostat télécommandé 24 V, ce panneau de commande ne fonctionnera pas.	Si vous avez besoin du panneau pour entrer les commandes, il faudra changer la source de commande. Consulter la section qui explique comment passer du thermostat télécommandé 24 V au panneau de commande.
Le ventilateur intérieur/ extérieur ne fonctionne pas ou tourne trop lentement	Un objet bloque le ventilateur; un câble d'alimentation ou le condensateur du ventilateur est mal fixé; le condensateur est en fin de vie.	Débrancher le cordon d'alimentation; vérifier que les pales du ventilateur bougent librement; vérifier que le câblage du moteur est bien fixé. Si le ventilateur est trop lent, il faudra probablement changer le condensateur.
Climatisation/chauffage déficient	Un objet bloque probablement la sortie d'air intérieur/extérieur.	Vérifier et enlever tout objet qui bloque la sortie d'air intérieur/extérieur. Vérifier que vous avez le bon grillage pour l'appareil sinon la protection du compresseur s'enclenchera; vérifier que le taux de rotation de la grille est bien supérieur à 70%.
	Mauvais réglage de température.	À partir du panneau de commande, régler des températures plus élevées/plus basses. NOTE: Les limites des réglages de température restreignent la plage de température qui peut être sélectionnée. Consulter la section sur les plages de température.
	Le filtre à air intérieur est encrassé.	Il faut le nettoyer au moins une fois par mois.
	Il fait encore chaud/froid dans la pièce.	Laisser l'appareil fonctionner un peu plus longtemps pour que la température ambiante s'ajuste.
	Fuite de chaleur entre l'intérieur et l'extérieur.	Réparer la fuite.
	Le serpentin intérieur ne refroidit/chauffe pas.	Ajouter du réfrigérant.
L'appareil fait du bruit	Les pièces mobiles peuvent parfois desserrer, ce qui peut causer des vibrations indésirables. Un objet bloque le passage de l'air.	Vérifier que les pièces mobiles sont bien serrées et que rien ne gêne le passage de l'air.
En mode chauffage, une mauvaise odeur se dégage	Le chauffage électrique brûle de la poussière.	L'odeur disparaîtra sous peu.

Anomalie	Causes possibles	Solution
La température de sortie n'est pas toujours du chauffage/ climatisation.	La température de sortie n'est pas assez élevée avec la thermopompe.	Quand la température extérieure est très basse, la thermopompe ne fournit pas. Le chauffage de secours viendra assister la thermopompe.
	Le ventilateur s'arrête pendant le chauffage/climatisation.	C'est normal quand la VENTILATION CONSTANTE est ÉTEINTE. Vous pouvez lancer la VENTILATION CONSTANTE.
De l'eau s'écoule à l'extérieur.	Le bac d'égouttement ou son tuyau n'ont pas été installés.	Installer le bac d'égouttement ou son tuyau.
De l'eau s'écoule à l'intérieur.	La gaine murale n'est pas posée de niveau.	Installer la gaine murale conformément aux instructions du manuel.
Serpentin intérieur gelé.	La température extérieure est trop basse pour le mode climatisation.	Quand la température extérieure descend sous les 12,8°C (55°F), le serpentin intérieur gèle. Ouvrir la bouche d'air frais et faire fonctionner en mode ventilation.
	Le filtre est encrassé.	Nettoyer le filtre pour que l'air passe normalement.
E2 - Défaillance du capteur de température de l'air de retour intérieur	Le capteur de température du retour d'air intérieur est ouvert ou court-circuité.	Vérifier le branchement du capteur. Si c'est le capteur qui fait défaut, le remplacer par un neuf.
E3 - Défaillance du capteur de température (intérieur)	Le capteur de température du serpentin intérieur est ouvert ou court-circuité.	Vérifier le branchement du capteur. Si c'est le capteur qui fait défaut, le remplacer par un neuf.
E4 - l'air sortant surchauffe en mode chauffage électrique	Le filtre intérieur est encrassé ou un objet bloque la prise d'air.	Nettoyer le filtre et le conduit d'air.
E5 - Défaillance du capteur de température du serpentin extérieur	Le capteur de température du serpentin extérieur est ouvert ou court-circuité.	Vérifier le branchement du capteur. Si c'est le capteur qui fait défaut, le remplacer par un neuf.
E7 - Défaillance du capteur de température de la sortie d'air intérieure	Le capteur de température de la sortie d'air intérieure est ouvert ou court-circuité.	Vérifier le branchement du capteur. Si c'est le capteur qui fait défaut, le remplacer par un neuf.
E8 - Protection contre le givre/surchauffe	Panne du ventilateur intérieur/du système de réfrigération/du capteur de température du serpentin intérieur/filtre encrassé.	Vérifier le ventilateur intérieur/remplir de réfrigérant/remplacer le capteur du serpentin intérieur/nettoyer le filtre.
E9 - Protection contre la surchauffe	Panne du ventilateur extérieur/du système de réfrigération/du capteur de température du serpentin extérieur	Vérifier le ventilateur extérieur/la tuyauterie de réfrigération/le capteur de température du serpentin extérieur.
EE - Défaillance de l'EEPROM	Échec de la mémoire vive.	Vérifier la puce EEPROM sur la carte principale. Si c'est la puce qui fait défaut, la remplacer par une neuve.
F6 - Défaillance du signal de détection du passage à zéro du ventilateur intérieur	Un objet bloque le ventilateur ou un câble d'alimentation est mal fixé.	Débrancher le cordon d'alimentation; vérifier manuellement que les pales du ventilateur bougent librement; vérifier que le câblage du moteur est bien fixé.
F8 - Anomalie du ventilateur intérieur	Un objet bloque le ventilateur ou un câble d'alimentation est mal fixé.	Débrancher le cordon d'alimentation; vérifier que les pales du ventilateur bougent librement; vérifier que le câblage du moteur est bien fixé.

## Service et assistance

Avant d'appeler le service après-vente, veuillez consulter la section Dépannage. Vous y trouverez les solutions aux problèmes courants et éviterez ainsi des appels de service coûteux si le problème n'est pas dû au produit lui-même. Vous avez consulté la section Dépannage, mais le problème persiste:

Vous trouverez votre fournisseur local certifié sur [www.friedrich.com](http://www.friedrich.com).

Pour une assistance supplémentaire, contacter le service à la clientèle au 1-800-541-6645.

Avant d'appeler, ayez en mains le nom exact du modèle, le numéro de série de l'appareil et sa date d'achat. Cette information importante nous permet de mieux vous assister.

Nos experts vous aideront avec ce qui suit:

- Inspecter les composants et accessoires pour vérifier qu'ils sont bien installés et qu'ils n'ont pas été endommagés durant l'installation.
- Les caractéristiques techniques et les fonctionnalités de l'appareil.
- Trouver un détaillant ou un distributeur près de chez vous.
- Instructions d'utilisation et d'entretien.
- Procédures d'entretien recommandées.
- Information d'installation.
- Trouver un fournisseur de services autorisé ou un dépôt de pièces.

# Accessoires

## THERMOSTAT ÉLECTRONIQUE DISTANT

### RT7P

Thermostat mural câblé 24V (7 std) à un niveau, programmable 7 jours, trois vitesses de ventilo (auto/bas/élevé) et grand écran rétroéclairé facile à lire.



RT7P

### RT7

Thermostat mural câblé 24V (7 std) non programmable, montage mural (alimenté par l'appareil), trois vitesses de ventilo (auto/bas/élevé) et écran rétroéclairé facile à lire.



RT7

### WRT2

Thermostat mural sans fil (à batterie). Émetteur sans fil (24V) programmable 7 jours, trois vitesses de ventilo (auto/bas/élevé) et grand écran rétroéclairé facile à lire.



WRT2

# Accessoires

## GAINÉ MURALE

### PDXWSEZ

Concept imbricable facile à assembler. Acier galvanisé zingué fini polyester. Gaine isolée pour l'atténuation du bruit et l'efficacité thermique.



### PDXWSA

L'acier galvanisé zingué est préparé en plusieurs étapes, enduit de poudre au polyester, puis durci au four pour une durabilité exceptionnelle. La gaine murale est isolée pour l'atténuation du bruit et l'efficacité thermique.

DIMENSIONS DE LA GAINÉ: 16 po H x 42 po L x 13 3/4 po P

DIMENSIONS DES DÉCOUPES: 16 1/4 po H x 42 1/4 po L

DIMENSIONS DE LA CALANDRE: 16 po H x 42 po L x 7 3/4 po P



## GAINES MURALES LARGES

### PDXWSEXT18

Pour mur jusqu'à 17 1/2 po de profondeur.

### PDXWSEXT20

Pour mur jusqu'à 19 1/2 po de profondeur.

### PDXWSEXT24

Pour mur jusqu'à 23 1/2 po de profondeur.

### PDXWSEXT (gaine personnalisée)



Rallonge de gaine murale large PDXWSEXT18 avec son couvercle.

## LOT DE PLAQUETTES POUR THERMOSTAT MURAL

### PDXWSA (paquet de 10)

Lot de 10 plaquettes à apposer sur les boutons de commande d'origine (recommandé si l'appareil est commandé par un thermostat mural et qu'il ne répond plus). Ces plaquettes réfèrent l'utilisateur au thermostat mural pour régler la température, mais sans masquer les voyants qui affichent les codes d'erreur et de diagnostic. Paquet de 10



PDXRTB

# Accessoires

## ENSEMBLE DE CONDUITS/JONCTION PXCJA

Ensemble de conduits raccord fixe avec boîte de jonction pour appareils 208/230V et 265V (socle non requis). Comprend un dispositif de retrait rapide du châssis.



## GRILLE STANDARD PXCJA

Standard, aluminium estampé et anodisé pour la protection contre l'oxydation.



## GRILLES ARCHITECTURALES

Grilles architecturales en alliage d'aluminium 6063-T5 gros calibre.

**PXAA** Aluminium extrudé enduit cl

**PXBG** Émail acrylique beige.

**PXSC** Couleur de votre choix.



## GRILLES D'AÉRATION ANTI-OURAGAN

Grilles d'aération pour climatiseur monobloc certifiées par Miami Dade pour la zone d'ouragans haute vitesse TAS 201.

**PXAAHD** Grille d'aération en aluminium anodisé Miami Dade

**PXSCHD** Grille d'aération Miami Dade couleurs variées

## SOCLE (noir) PXSBA

Support pour un appareil installé dans un mur de moins de 6 po d'épaisseur. Comprend: pieds de nivellement, ferrures latérales et de montage pour accessoires électriques. Supporte le disjoncteur, le sectionneur et les conduits.



## SOCLE POUR ACCESSOIRES ÉLECTRIQUES

Support pour un appareil installé dans un mur de moins de 6 po d'épaisseur. Comprend: pieds de nivellement, ferrures latérales, prise électrique et accès pour le câblage. Comprend aussi des plaques défonçables pour faire passer le câblage d'un sectionneur ou disjoncteur.

PXSB23020	Socle accessoires électriques - 230V 15 et 20A
PXSB23030	Socle accessoires électriques - 230V 30A
PXSB26515	Socle accessoires électriques - 265V 15A
PXSB26520	Socle accessoires électriques - 265V 20A
PXSB26530	Socle accessoires électriques - 265V 30 A

# Accessoires

## SOCLE SECTIONNEUR PXDS



## CORDONS D'ALIMENTATION

Un cordon d'alimentation universel convient à n'importe quelle puissance d'appareil de chauffage. Consulter le tableau de données électriques pour les options de cordon d'alimentation.

## ADAPTATEUR LATÉRAL DE CONDUIT

S'installe sur les appareils monoblocs/muraux de Friedrich pour diriger jusqu'à 35% de l'air vers une autre pièce. Le plénum des conduits monté sur l'appareil est doté à l'avant d'une grille d'aluminium à deux positions pour rediriger l'air. L'air peut être dirigé par le plénum de 3 1/2 po H x 7 po L x 47 po L (fourni) vers la gauche ou la droite de l'appareil. Faire couper le plénum à la bonne longueur par l'installateur. L'ensemble comprend un cache-poussière, un grillage avant, une rallonge de conduit de 1,20 m (47 po), une grille de soufflage, un capuchon de conduit, ainsi que la quincaillerie nécessaire.



PDXDAA et PDXDEA sont expédiés ensemble

## RALLONGE CONDUIT LATÉRAL PDXDEA

Autre plénum de 3 1/2 po H x 7 po L x 47 po L qui s'utilise avec L'ADAPTATEUR LATÉRAL DE CONDUIT. Ne pas utiliser plus de 3 rallonges de conduit en tout.

Note: Plus le réseau de conduits est long, plus le débit d'air diminue.

## RALLONGE CONDUIT LATÉRAL PDXDEA

Autre plénum de 3 1/2 po H x 7 po L x 47 po L qui s'utilise avec L'ADAPTATEUR LATÉRAL DE CONDUIT. Ne pas utiliser plus de 3 rallonges de conduit en tout.

Note: Plus le réseau de conduits est long, plus le débit d'air diminue.

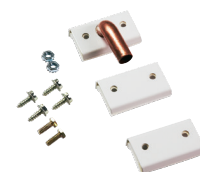

PXDR10

**Purificateur FreshAire<sup>MD</sup> APWM1** La technologie d'ionisation bipolaire en point d'aiguille du purificateur **FreshAire<sup>MD</sup> iWaves** élimine la moisissure, les bactéries et virus, ainsi que les composés organiques volatils et allergènes dans l'air.

## Filtre à air PXFTB

Filtre à air avant. Paquet de 10 Chaque climatiseur monobloc requiert 2 filtres.







Nos solutions techniques sont développées et conçues avec l'innovation et la durabilité en tête. Ainsi, nos produits répondent aux besoins des entrepreneurs qui souhaitent réduire leur consommation d'énergie et leur empreinte environnementale.

Pour en savoir plus sur notre engagement à l'égard du développement durable, visitez [Friedrich.com/Sustainability](https://www.friedrich.com/sustainability).

AVERTISSEMENT: Installation en région côtière. Friedrich Air Conditioning recommande aux propriétaires en région côtière qui installent un système de traitement d'air d'appoint de prendre les précautions nécessaires pour protéger l'ameublement et la quincaillerie de la corrosion. Le climatiseur monobloc FreshAire<sup>MD</sup> envoie de l'air d'appoint extérieur directement dans la pièce à un débit de 20 ou 52 pi<sup>3</sup>/min. Installé à moins de 3 km (2 miles) d'un plan d'eau salée, le produit (et les articles non protégés) risque de subir une corrosion prématurée en raison de la forte teneur en sel de l'air côtier et de la charge latente élevée de l'air d'appoint. Friedrich Air Conditioning ne saurait être tenu pour responsable de la corrosion prématurée résultant de l'utilisation de produits de traitement d'air d'appoint.

Les climatiseurs monoblocs FreshAire sont couverts par un ou plusieurs brevets: 10,408,504 et 10,436,457. Autres brevets en instance.

Friedrich fait partie de la famille Rheem<sup>MD</sup>. Conformément à sa politique d'amélioration continue, Rheem se réserve le droit de modifier ses produits sans préavis.

La marque AHRI Certified<sup>MD</sup> affiche notre participation au programme de certification AHRI. Pour vérifier la certification de chaque produit, visitez: [www.ahridirectory.org](http://www.ahridirectory.org).

© 2026 Rheem Manufacturing Company. Les marques de commerce sont la propriété de leur propriétaire. En raison de l'évolution continue des technologies d'économie d'énergie, les données peuvent être mises à jour sans préavis. Garantie limitée sur les installations aux États-Unis, à Puerto Rico, au Mexique et au Canada seulement. Lire la garantie pour en savoir plus.

